



# TITAN®

## OPERATION MANUAL

# CS 105™

SPRAY SYSTEM

FARBSPRITZSYSTEM

SYSTÈME DE PULVÉRISATION

SISTEMA DI POLVERIZZAZIONE

SISTEMA DE PULVERIZAÇÃO

SISTEMA DE PULVERIZAR

VERFSPUITSYSTEEM

SPRØJTESYSTEM

SPRUTMÅLNINGSSYSTEM

SISTEMA DE REVESTIMENTO

- D -	BETRIEBSANLEITUNG	10
- F -	MODE D'EMPLOI	18
- I -	ISTRUZIONI PER L'USO	26
- RFB -	MANUAL DE OPERAÇÕES	34
- E -	INSTRUCCIONES DE USO	42
- NL -	GEbruIKSAANWIJZING	50
- DK -	DRIFTSVEJLEDNING	58
- S -	BRUKSANVISNING	66
- P -	MANUAL DE PROPRIETÁRIO	74

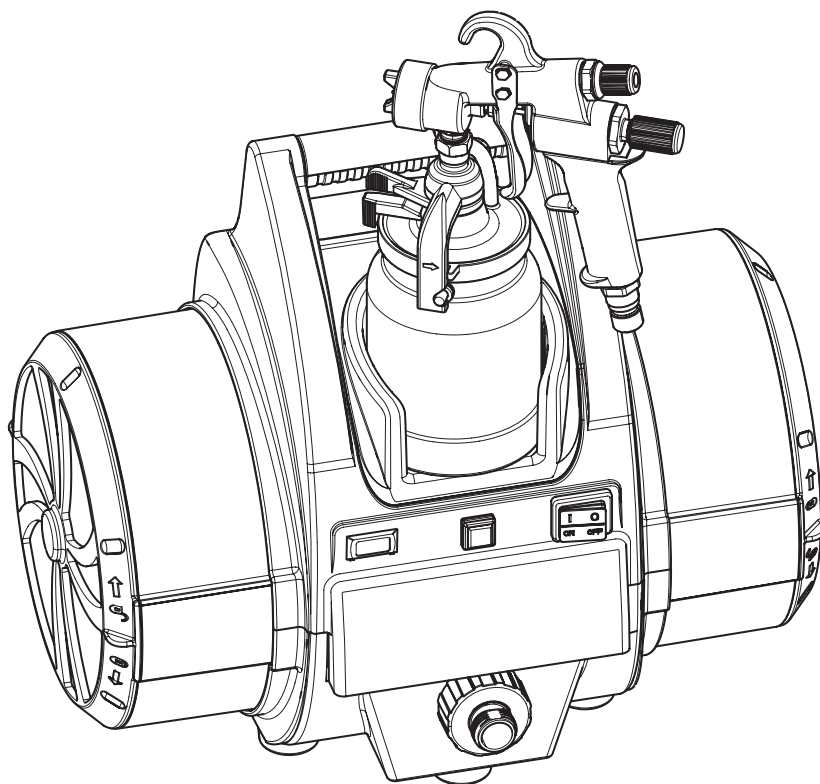

---

<b>1</b>	<b>SAFETY REGULATIONS</b>	<b>3</b>
1.1	Explanation of symbols used	3
1.2	Safety hazards	3
1.3	Electrical safety	4
<b>2</b>	<b>INTRODUCTION</b>	<b>5</b>
<b>3</b>	<b>USING AN HVLP SPRAYER</b>	<b>5</b>
3.1	Setup	6
3.2	Dual filtration system	6
3.3	Filter warning system	6
<b>4</b>	<b>MAINTENANCE</b>	<b>7</b>
4.1	Cleaning/replacing the filters	7
4.2	Cleaning the air hoses	7
<b>5</b>	<b>REMEDY IN CASE OF FAULTS</b>	<b>8</b>
5.1	Servicing	8
5.2	Specifications	8
<b>WARRANTY</b>		<b>9</b>
<b>SPARE PARTS LISTS</b>		<b>82</b>
	Spare parts list for main assembly	82
	Spare parts list for turbine assembly	86
	Spare parts list for upper housing assembly	90
	Spare parts list for lower housing assembly	94
<b>WIRING DIAGRAM</b>		<b>98/99</b>

# 1 SAFETY REGULATIONS

## 1.1 EXPLANATION OF SYMBOLS USED

This manual contains information that must be read and understood before using the equipment. When you come to an area that has one of the following symbols, pay particular attention and make certain to heed the safeguard.



→ This symbol indicates a potential hazard that may cause serious injury or loss of life. Important safety information will follow.



Attention

→ This symbol indicates a potential hazard to you or to the equipment. Important information that tells how to prevent damage to the equipment or how to avoid causes of minor injuries will follow.



→ Danger of skin burn injury



→ Danger of fire from solvent and paint fumes



→ Danger of explosion from solvent, paint fumes and incompatible materials



→ Danger of injury from inhalation of harmful vapors



→ Ear protection must be worn



→ Eye protection must be worn



→ Notes give important information which should be given special attention.

## 1.2 SAFETY HAZARDS



### HAZARD: EXPLOSION HAZARD DUE TO INCOMPATIBLE MATERIALS

Will cause severe injury or property damage.

#### PREVENTION:

- Do not use materials containing bleach or chlorine.
- Do not use halogenated hydrocarbon solvents such as methylene chloride and 1,1,1 - trichloroethane. They are not compatible with aluminum and may cause an explosion. If you are unsure of a material's compatibility with aluminum, contact your coating's supplier.



A list of the materials used in the construction of the equipment will be made available on request to validate compatibility with the coating materials to be used.



### HAZARD: GENERAL

This product can cause severe injury or property damage.

#### PREVENTION:

- Read all instructions and safety precautions before operating equipment.
- Follow all appropriate local, state, and national codes governing ventilation, fire prevention, and operation.
- Use only manufacturer authorized parts. User assumes all risks and liabilities when using parts that do not meet the minimum specifications and safety devices of the pump manufacturer.
- Before each use, check all hoses for cuts, leaks, abrasion or bulging of cover. Check for damage or movement of couplings. Immediately replace the hose if any of these conditions exist. Never repair a hose. Replace it with an identical replacement hose.
- NEVER aim the gun at any part of the body.
- Wear clothing to keep paint off skin and hair.
- Wear ear protection.
- Do not spray outdoors on windy days.
- Never leave this equipment unattended. Keep away from children or anyone not familiar with the operation of HVLP equipment.



### HAZARD: HAZARDOUS VAPORS

Paints, solvents, insecticides, and other materials can be harmful if inhaled or come in contact with body. Vapors can cause severe nausea, fainting, or poisoning.

#### PREVENTION:

- Use a respirator or mask if vapors can be inhaled. Read all instructions supplied with the mask to be sure it will provide the necessary protection.
- Wear protective eyewear.
- Wear protective clothing as required by coating manufacturer.



### HAZARD: SKIN BURN INJURY

Heated parts can cause severe skin burn injury.

#### PREVENTION:

- Quick disconnect fittings on the hose and spray gun become hot during use. Avoid skin contact with quick disconnect fittings when they are hot. Allow quick disconnect fittings to cool before disconnecting the spray gun from the hose.



### HAZARD: EXPLOSION OR FIRE

Solvent and paint fumes can explode or ignite. Severe injury and/or property damage can occur.



#### PREVENTION:

- Provide extensive exhaust and fresh air introduction to keep the air within the spray area free from accumulation of flammable vapors.
- Avoid all ignition sources such as static electricity sparks, electrical appliances, flames, pilot lights, hot objects, and sparks from connecting and disconnecting power cords or working light switches.
- Plastic can cause static sparks. Never hang plastic to enclose spray area. Do not use plastic drop cloths when spraying flammable materials.
- Do not smoke in spray area.
- Fire extinguisher must be present and in good working order.

- Power cord must be connected to a grounded circuit (electric units only).
- Follow material and solvent manufacturer's warnings and instructions. Be familiar with the coating material's MSDS sheet and technical information to ensure safe use.
- Use extreme caution when using materials with a flashpoint below 100° F (38 C). Flashpoint is the temperature that a fluid can produce enough vapors to ignite.
- The object to be coated must be earthed.
- Before working on the device, remove the power plug from the socket.

## 1.3 ELECTRIC SAFETY

Electric models must be grounded/earthed. In the event of an electrical short circuit, grounding/earthing reduces the risk of electric shock by providing an escape wire for the electric current. This product is equipped with a cord having an grounding/earthing wire with an appropriate grounding/earthing plug. Connection to the power cord only through a special feed point, e.g. through an error protection installation with INF < 30 mA.



**DANGER** — Work or repairs at the electrical equipment may only be carried out by a skilled electrician. No liability is assumed for incorrect installation. Switch the unit off. Before all repair work, unplug the power plug from the outlet.



Danger of short-circuits caused by water ingressing into the electrical equipment. Never spray down the unit with high-pressure or high-pressure steam cleaners.



Caution – The power cord for this equipment acts as an supply circuit connector. The power cord must be placed near an easily accessible, unobstructed socket-outlet.

## 2 INTRODUCTION

This High Volume/Low Pressure (HVLP) spray system is designed for applying coatings to surfaces that can be sprayed faster than brushing or rolling and are too small for traditional airless sprayers. Components of this system include a power switch, a power cord, a filter warning light, a circuit breaker switch, a dual filtration system, a cup holder, an air hose, and an air outlet.

The turbine is also equipped with a tool box. It is located on the reverse side of the turbine and can be used to store projector sets or any other small spare parts.

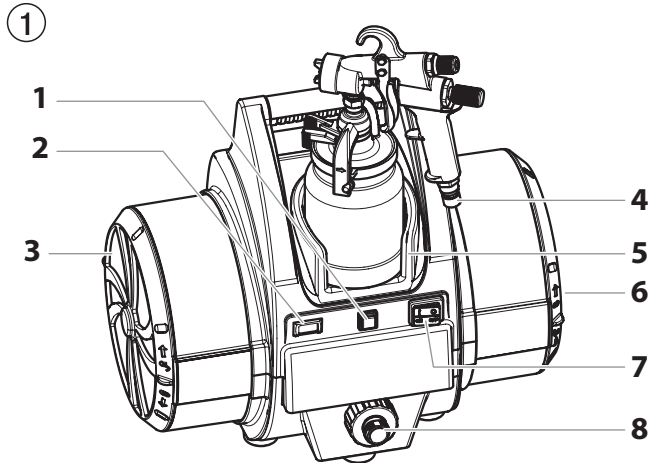

1. Circuit breaker switch
2. Filter warning light
3. Filter
4. Air inlet
5. Cup holder
6. Filter (in the end of can)
7. Power switch
8. Air outlet

\* Air hose not pictured.

With this HVLP spray system, you can achieve the highest quality professional finish possible with little or no preparation or setup time. Please review all the information contained in this manual before operating the system.

## 3 USING AN HVLP SPRAY SYSTEM



Refer to the following information to operate and understand your HVLP spray system.



Your system may include a short air ("whip") hose. The short hose should be connected to the longer hose or a remote spraying system (sold separately) and NOT directly to the turbine. See your spray gun instruction manual for complete instructions.

②

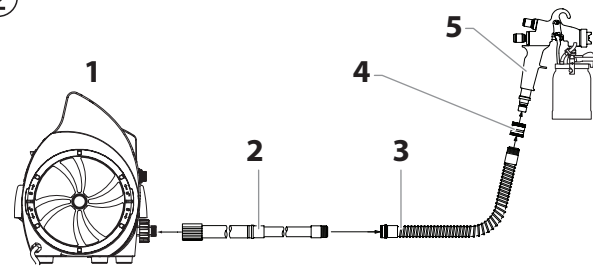



1. Turbine
2. Air hose
3. Whip hose
4. Coupling
5. Spray gun



Do not attach the short air whip hose directly to the turbine, as the hose will become damaged.

### 3.1 SETUP

	<p>Use the following procedure to set up your HVLP spray system for operation.</p>
	<p>Keep the turbine at the maximum possible distance from the spray area to safeguard against explosion or fire that may be caused by sparking electrical parts.</p>

1. Prepare your spray gun for operation. Refer to your spray gun manual for material preparation, setup, and spraying information.
2. Attach the air hose to the air outlet on the turbine.
3. Attach the air hose to the air inlet on your spray gun.
4. Plug the turbine power cord into a grounded receptacle.
5. Turn on the turbine and begin spraying.

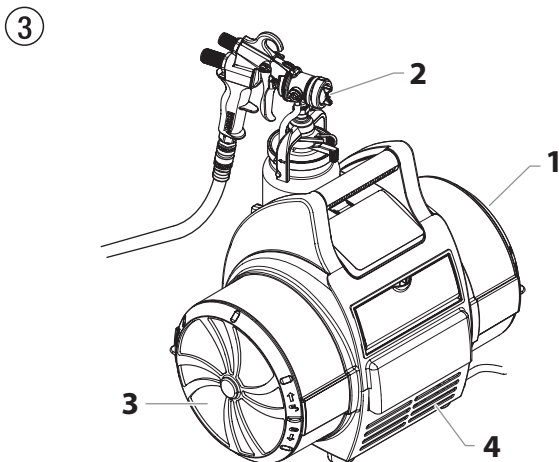

### 3.2 DUAL FILTRATION SYSTEM

The turbine has two different air filters— one for atomizing air and one for cooling air. The atomizing air filter (1) is a two-stage, fine mesh filter designed to trap particles that may damage your finish. The atomizing air is discharged through the nozzle of the spray gun where it atomizes the coating material (2). The cooling air filter (3) is a coarse mesh filter designed to allow the proper amount of air flow through the turbine for cooling purposes. Cooling air is exhausted through the cooling air discharge on the front of the turbine (4).



### 3.3 FILTER WARNING SYSTEM

The filter warning system on your turbine consists of a red filter warning light on the front control panel and an air flow switch inside the turbine. When the air flow switch does not detect the appropriate amount of air flowing through the turbine, the filter warning light will come on to indicate that it is time to clean or change the filters.

	<p>The filter warning system does not shut down the turbine.</p>
	<p>Clean filters regularly. Clogged filters can cause excessive heat and possibly damage the turbine.</p>

## 4 MAINTENANCE



Use the following procedures to keep your HVLP spray system running properly.

### 4.1 CLEANING / REPLACING THE FILTERS



Make sure the turbine is unplugged before changing the filters.

1. Remove the filter covers (1) on each side of the turbine by turning them counterclockwise.

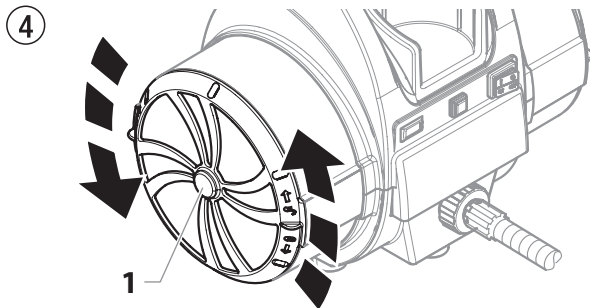

2. Remove each filter set (pre-filter [2] and filter [3]) from the filter housing on each side of the turbine.



The white pleated filter (4) is removed from the turbine in the same manner as the filter cover. Turn counterclockwise to unlock and remove.

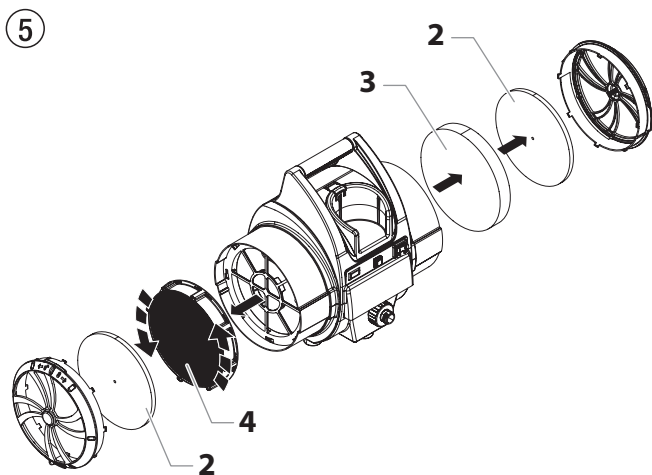

3. Clean the filters. Either tap the filters to knock out the contaminants or use pressurized air to blow out the contaminants. For material that is not blown or knocked loose easily, soak the filters in soapy water or mineral spirits. Allow the filters to dry completely before placing them back in the turbine.



Do not use highly flammable solvents, such as lacquer thinner, to clean the filters.



Do not soak paper pleated filter in solvents. Only tap the filter or use compressed air directed at the inside (the clean side).

4. Insert each filter back into its corresponding filter can.



Make sure the white pleated filter is fitted securely to the spokes of the filter can. Turn clockwise to secure in place.

5. Replace the filter covers on each side of the turbine by turning them clockwise.



After several cleanings, it may become necessary to replace the filters. Refer to the parts list near the end of this manual for the filter replacement kit part number.

### 4.2 CLEANING THE AIR HOSES

1. Periodically wipe the outer surface of the air hose with a damp cloth to keep clean.



DO NOT submerge into or flush the air hose with water or any chemical.

DO NOT use methylethylketon (MEK), naphtha, mineral spirits, paint thinner, xylol/xylene, or toluel/toluene to clean the air hose. Exposure over time could cause damage to the hose.

Store indoors with the cord wrapped around the handle.

## 5 REMEDY IN CASE OF FAULTS

Type of malfunction	Possible cause	Measures for eliminating the malfunction
A. Restricted air flow or no air flow	<ol style="list-style-type: none"> <li>1. Air flow adjustment knob on the spray gun is turned off</li> <li>2. Air filters are clogged</li> </ol>	<ol style="list-style-type: none"> <li>1. Adjust the air flow adjustment knob</li> <li>2. Clean or replace the filters</li> </ol>
B. Filter warning light is on	<ol style="list-style-type: none"> <li>1. Air filters are clogged</li> </ol>	<ol style="list-style-type: none"> <li>1. Clean or replace the filters</li> </ol>
C. The turbine has no power	<ol style="list-style-type: none"> <li>1. No power at the power supply</li> <li>2. Circuit breaker has been tripped.</li> <li>3. Worn turbine brushes</li> </ol>	<ol style="list-style-type: none"> <li>1. Check the power supply</li> <li>2. Reset the breaker. If problem persists, have turbine inspected at an authorized Titan service center.</li> <li>3. Have the brushes replaced at an authorized Titan service center</li> </ol>
D. Excessive arcing/sparking in the turbine	<ol style="list-style-type: none"> <li>1. Worn turbine brushes</li> <li>2. Damaged commutator</li> </ol>	<ol style="list-style-type: none"> <li>1. Have the brushes replaced at an authorized Titan service center</li> <li>2. Replace the turbine (contact a Titan service technician)</li> </ol>



The turbine motor can be damaged if not serviced properly. Have the brushes (P/N 0276878) checked for wear by an authorized service center every 400 hours.

Clean filters regularly. Clogged filters can cause excessive heat and possibly damage the unit.

For additional troubleshooting information, see the manual that came with your gun.

### 5.1 SERVICE

Should your spray system need service during the warranty period, return your unit and the proof of purchase to the distributor where it was purchased. At our option, the unit will be repaired or replaced. In a continued commitment to improve quality, we reserve the right to make component or design changes when necessary.

### 5.2 SPECIFICATIONS

Voltage	230 V~, 50/60 Hz
Power consumption P1	1836 W
Max. current consumption	9,0A
Max. air ram pressure	0,72 bar (10,5 psi)
Rpm	21 000 rpm
Turbine weight	15 kg
Mains cable	3 m
Container capacity	1 liter
Air hose	9,1 m
Whip hose length	1,5 m
Nozzle set (standard)	No. 4 (1.8 mm)

Max. permissible coating temperature	43°C
Typical coating flow rate	0,35 l/min
Max. noise level	
turbine	75 dB (A) *
paint spray gun	76 dB (A)

\* Measuring location: 1 m in distance from the unit 1.60 m above the floor, reverberant floor.

\*\* Measuring location: 2.5 m distance from the unit 1.60 m above the floor.



## WARRANTY

---

Titan Tool, Inc., (“Titan”) warrants that at the time of delivery to the original purchaser for use (“End User”), the equipment covered by this warranty is free from defects in material and workmanship. With the exception of any special, limited, or extended warranty published by Titan, Titan’s obligation under this warranty is limited to replacing or repairing without charge those parts which, to Titan’s reasonable satisfaction, are shown to be defective within twelve (12) months after sale to the End User. This warranty applies only when the unit is installed and operated in accordance with the recommendations and instructions of Titan.

This warranty does not apply in the case of damage or wear caused by abrasion, corrosion or misuse, negligence, accident, faulty installation, substitution of non-Titan component parts, or tampering with the unit in a manner to impair normal operation.

Defective parts are to be returned to an authorized Titan sales/service outlet. All transportation charges, including return to the factory, if necessary, are to be borne and prepaid by the End User. Repaired or replaced equipment will be returned to the End User transportation prepaid.

THERE IS NO OTHER EXPRESS WARRANTY. TITAN HEREBY DISCLAIMS ANY AND ALL IMPLIED WARRANTIES INCLUDING, BUT NOT LIMITED TO, THOSE OF MERCHANTABILITY AND FITNESS FOR A PARTICULAR PURPOSE, TO THE EXTENT PERMITTED BY LAW. THE DURATION OF ANY IMPLIED WARRANTIES WHICH CANNOT BE DISCLAIMED IS LIMITED TO THE TIME PERIOD SPECIFIED IN THE EXPRESS WARRANTY. IN NO CASE SHALL TITAN LIABILITY EXCEED THE AMOUNT OF THE PURCHASE PRICE. LIABILITY FOR CONSEQUENTIAL, INCIDENTAL OR SPECIAL DAMAGES UNDER ANY AND ALL WARRANTIES IS EXCLUDED TO THE EXTENT PERMITTED BY LAW.

TITAN MAKES NO WARRANTY AND DISCLAIMS ALL IMPLIED WARRANTIES OF MERCHANTABILITY AND FITNESS FOR A PARTICULAR PURPOSE WITH RESPECT TO ACCESSORIES, EQUIPMENT, MATERIALS OR COMPONENTS SOLD BUT NOT MANUFACTURED BY TITAN. THOSE ITEMS SOLD, BUT NOT MANUFACTURED BY TITAN (SUCH AS GAS ENGINES, SWITCHES, HOSES, ETC.) ARE SUBJECT TO THE WARRANTY, IF ANY, OF THEIR MANUFACTURER. TITAN WILL PROVIDE THE PURCHASER WITH REASONABLE ASSISTANCE IN MAKING ANY CLAIM FOR BREACH OF THESE WARRANTIES.

---

<b>1</b>	<b>SICHERHEITSVORSCHRIFTEN</b>	<b>11</b>
1.1	Erklärung der verwendeten Symbole	11
1.2	Sicherheitsrisiken	11
1.3	Elektrische Sicherheit	12
<b>2</b>	<b>EINFÜHRUNG</b>	<b>13</b>
<b>3</b>	<b>BENUTZUNG DES HVLP-SPRITZSYSTEMS</b>	<b>13</b>
3.1	Montage	14
3.2	Duales Filtersystem	14
3.3	Filterwarnsystem	14
<b>4</b>	<b>WARTUNG</b>	<b>15</b>
4.1	Reinigung/ Auswechseln der Filter	15
4.2	Reinigung der Luftschläuche	15
<b>5</b>	<b>HILFE BEI STÖRUNGEN</b>	<b>16</b>
5.1	Service	16
5.2	Technische Daten	16
<b>GARANTIE</b>		<b>17</b>
<b>ERSATZTEILE</b>		<b>82</b>
	Ersatzteilliste für Hauptbaugruppe	82
	Ersatzteilliste für Turbinenanordnung	86
	Ersatzteilliste für obere Gehäuseeinheit	90
	Ersatzteilliste für untere Gehäuseeinheit	94
<b>SCHALTPLAN</b>		<b>98/99</b>

# 1 SICHERHEITSVORSCHRIFTEN

## 1.1 ERKLÄRUNG DER VERWENDETEN SYMBOLE

Diese Bedienanleitung enthält Informationen, die der Benutzer vor Verwendung des Geräts gründlich durcharbeiten muss. In Bereichen, die mit den folgenden Symbolen gekennzeichnet sind, besonders vorsichtig arbeiten und alle Sicherheitshinweise beachten.



- Dieses Symbol verweist auf eine potenzielle Gefahr, die zum Tode oder zu schweren Verletzungen führen kann. Hier finden Sie wichtige Sicherheitsinformationen.



- Dieses Symbol weist auf eine potenzielle Gefahr für Sie bzw. das Gerät hin. Unter diesem Symbol finden Sie wichtige Informationen, wie Sie Schäden an dem Gerät und Verletzungsgefahr vermeiden.



- Gefahr der Verletzung durch Hautverbrennungen



- Brandgefahr durch Lösemittel und Farbdämpfe



- Explosionsgefahr durch Lösemittel, Farbdämpfe und ungeeignete Materialien



- Verletzungsgefahr durch das Einatmen von schädlichen Dämpfen



- Gehörschutz tragen



- Arbeitsschutzbrille tragen



- Hinweise enthalten wichtige Informationen, die beachtet werden sollten.

## 1.2 SICHERHEITSRISIKEN



### GEFAHR: EXPLOSIONSGEFAHR AUFGRUND INKOMPATIBLER MATERIALIEN

Inkompatible Materialien können schwere Personen- und Sachschäden verursachen.

#### VORSICHTSMASSNAHMEN:

- Keine Materialien verarbeiten, die Chlor oder Hypochlorid enthalten.
- Keine halogenierten Kohlenwasserstoffe als Lösungsmittel verwenden, beispielsweise Methylenchlorid und 1,1,1-Trichlorethan. Diese Stoffe greifen Aluminium an und können Explosionen verursachen. Wenn Sie sich nicht sicher sind, ob das Material mit Aluminium kompatibel ist, informieren Sie sich bei dem Lacklieferanten.



Eine Liste von Materialien, die für den Aufbau und die Bestandteile des Gerätes verwendet wurden, kann auf Anfrage zur Verfügung gestellt werden, um die Kompatibilität mit den Beschichtungsmaterialien, die verwendet werden sollen, zu überprüfen.



### GEFAHR: ALLGEMEINES

Kann schwere Personen- oder Sachschäden verursachen.

#### VORSICHTSMASSNAHMEN:

- Alle Anweisungen und Sicherheitshinweise vor Inbetriebnahme des Geräts durcharbeiten.
- Alle lokalen sowie im Land bzw. Bundesland geltenden Vorschriften zum Brandschutz, zur Bedienung und Lüftung einhalten.
- Nur vom Hersteller zugelassene Teile verwenden. Bei Verwendung von Teilen, die nicht die technischen Mindestanforderungen erfüllen, trägt der Benutzer alle Risiken und die gesamte Haftung. Dies gilt auch für die Sicherheitsvorrichtungen der Pumpe.
- Vor jedem Einsatz alle Schläuche auf Einschnitte, Leckstellen, Scheuerstellen oder gewölbte Oberflächen kontrollieren. Die Kupplungen auf Unversehrtheit und festen Sitz kontrollieren. Schläuche unverzüglich ersetzen, wenn einer der oben genannten Fehler festgestellt wird. Reparieren Sie niemals einen Schlauch. Tauschen Sie diesen mit einem identischen Schlauch aus.
- NIEMALS die Spritzpistole auf Körperteile richten.

- Tragen Sie Kleidung, damit Ihre Haut oder Ihre Haare nicht mit Farbe in Berührung kommen.
- Gehörschutz tragen.
- Verwenden Sie das Gerät an windigen Tagen nicht im Freien.
- Lassen Sie dieses Gerät niemals unbeaufsichtigt. Das Gerät sollte für Kinder und Personen, die mit der Bedienung des HVLP-Gerätes nicht vertraut ist, unzugänglich aufbewahrt werden.



### GEFAHR: GEFÄHRLICHE DÄMPFE

Farben, Insektizide, Lösungsmittel und andere Materialien können beim Einatmen oder beim Kontakt mit dem Körper gesundheitsschädlich sein. Die Dämpfe können schwere Übelkeit, Ohnmacht und Vergiftungen verursachen.

#### VORSICHTSMASSNAHMEN:

- Wenn die Gefahr besteht, dass Dämpfe eingeatmet werden, eine Gesichtsmaske oder ein Atemgerät tragen. Alle mit der Gesichtsmaske mitgelieferten Anleitungen durcharbeiten, damit die Gesichtsmaske auch den gewünschten Schutz bietet.
- Arbeitsschutzbrille tragen.
- Arbeitsschutzkleidung entsprechend den Anweisungen des Lackherstellers tragen.



### GEFAHR: HAUTVERBRENNUNGSGEFAHR

Erhitzte Bauteile können zu schweren Hautverbrennungen führen

#### VORSICHTSMASSNAHMEN:

- Schnellverschlüsse am Schlauch und an der Spritzpistole werden bei der Benutzung heiß. Vermeiden Sie Hautkontakt mit den Schnellverschlüssen, wenn diese heiß sind. Lassen Sie die Schnellverschlüsse erst abkühlen, bevor Sie die Spritzpistole vom Schlauch trennen.



### GEFAHR: EXPLOSIONS- UND BRANDGEFAHR

Lösungsmittel und Farbdämpfe können sich entzünden oder explodieren. Schwere Verletzungen und/oder Sachschäden können die Folge sein.

#### VORSICHTSMASSNAHMEN:

- Für guten Abzug und Zufuhr von Frischluft sorgen, damit sich im Spritzbereich keine entzündlichen Dämpfe sammeln.

- Alle Zündquellen wie Funken durch elektrostatische Entladung, Elektrogeräte, offene Flammen, Zündflammen, heiße Gegenstände und Funken durch Anschließen und Trennen von Netzkabeln oder Betätigen von Schaltern (z.B. an Arbeitsscheinwerfern ausschließen).
- Das Gerät immer in einem separaten Metallbehälter mit niedrigem Pumpendruck und entfernter Spritzdüse spülen. Die Spritzpistole fest an die Wand des Behälters halten, um den Behälter zu erden und Funken durch elektrostatische Entladungen zu verhindern.
- Im Spritzbereich nicht rauchen.
- Es muss ein funktionsfähiger Feuerlöscher vorhanden sein.
- Das Netzkabel muss an einem Schutzkontaktstromkreis angeschlossen sein (nur für Elektrogeräte).
- Die Warnhinweise und Vorschriften des Herstellers der Lösungsmittel und Materialien einhalten. Beachten Sie zum sicheren Gebrauch das Sicherheitsdatenblatt und die technischen Angaben des Anstrichmaterials.
- Seien Sie besonders vorsichtig, wenn Sie Materialien mit einem Flammpunkt unter 38°C verwenden. Der Flammpunkt ist die Temperatur, bei der eine Flüssigkeit genug Dämpfe freisetzt, damit sich diese entzündet.
- Das zu beschichtende Spritzobjekt muss geerdet sein.
- Vor allen Arbeiten am Gerät den Netzstecker aus der Steckdose ziehen.

## 1.3 ELEKTRISCHE SICHERHEIT

Elektrogeräte müssen geerdet werden. Bei einem elektrischen Kurzschluss reduziert die Erdung die Gefahr eines elektrischen Schlages, da der Fehlerstrom über den Schutzleiter abgeführt wird. Dieses Gerät ist mit einem Netzkabel versehen, das einen Schutzkontaktstecker besitzt. Anschluss an das Stromnetz nur über einen besonderen Speisepunkt z. B. über eine Fehlerstromschutzeinrichtung mit  $INF \leq 30 \text{ mA}$ .



GEFAHR — Arbeiten oder Reparaturen an der elektrischen Ausrüstung nur von einer Elektrofachkraft durchführen lassen. Für unsachgemäße Installation wird keine Haftung übernommen. Gerät ausschalten. Vor allen Reparaturen – Netzstecker aus der Steckdose ziehen.



Gerätereinigung: Kurzschlussgefahr durch eindringendes Wasser in die elektrische Ausrüstung. Gerät niemals mit Hochdruck- oder Dampfhochdruckreiniger abspritzen.



Achtung – das Netzkabel dieses Geräts dient als Netztrenneinrichtung. Das Netzkabel muss an eine gut zugängliche, unversperrte Steckdose angeschlossen werden.

## 2 EINFÜHRUNG

Dieses High Volume/ Low Pressure System (HVLP) wurde für das Spritzen von Oberflächen entwickelt, die so schneller als mit der Bürste oder Rolle bearbeitet werden können, jedoch für das herkömmliche Airless-Spritzen zu klein sind. Die Komponenten dieses Systems umfassen einen Leistungsschalter, ein Netz Kabel, ein Filterwarnlicht, einen Trennschalter, ein duales Filtersystem, einen Becherhalter, einen Luftschlauch und einen Luftauslass.

Die Turbine ist ebenfalls mit einem Werkzeugkasten ausgestattet. Er befindet sich auf der Rückseite der Turbine und kann zur Unterbringung von Projektorgruppen oder sonstigen kleinen Ersatzteilen verwendet werden.

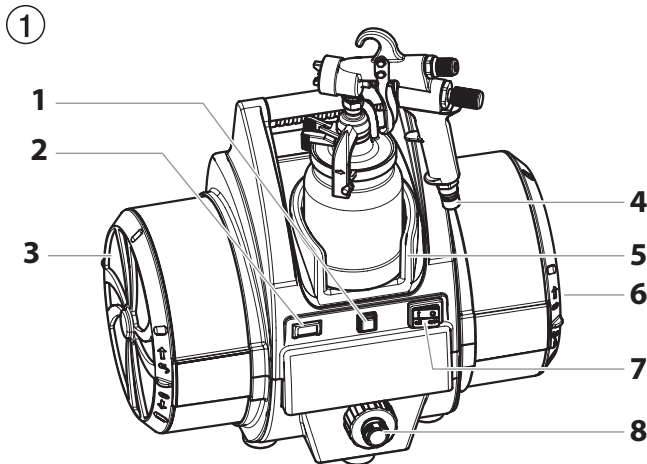



1. Trennschalter
2. Filterwarnleuchte
3. Filter
4. Lufteinlass
5. Farbnapf
6. Filter (am Ende des Filtertopfes)
7. Netzschalter
8. Luftauslass

\* Luftschlauch nicht dargestellt.

Mit diesem HVLP-Spritzsystem erreichen Sie eine professionelle Oberflächenbearbeitung auf höchstem Qualitätsniveau mit nur geringer bzw. ganz ohne Vorbereitungs- bzw. Installationszeit. Lesen Sie bitte vor Beginn der Arbeiten alle in diesem Handbuch enthaltenen Informationen über das System gründlich durch.

## 3 BENUTZUNG DES HVLP-SPRITZSYSTEMS

	Gehen Sie wie folgt vor, um Ihr HVLP-Spritzsystem für die Benutzung vorzubereiten.
	Ihr System kann einen kurzen Luftschlauch („Schlauchpeitsche“) enthalten. Dieser kurze Schlauch ist mit dem längeren Schlauch oder einem ferngesteuerten Sprühsystem (separat erhältlich) und NICHT direkt mit der Turbine verbunden werden. Siehe Bedienungsanleitung Spritzpistole für eine vollständige Anleitung.

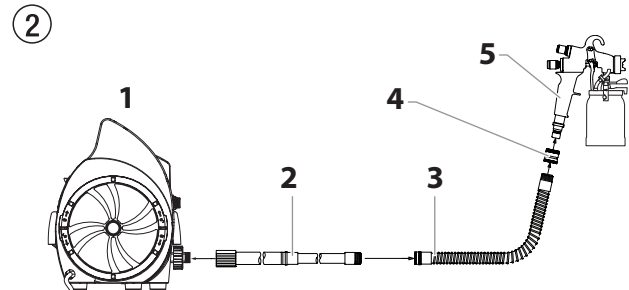



1. Turbine
2. Luftschlauch
3. Schlauchpeitsche
4. Kupplung
5. Spritzpistole



Schließen Sie die kurze Schlauchpeitsche nicht direkt an der Turbine an, da der Schlauch dadurch beschädigt wird.

### 3.1 MONTAGE

	Gehen Sie wie folgt vor, um Ihr HVLP-Spritzsystem für die Benutzung vorzubereiten.
	Die Turbine ist möglichst weit entfernt vom Spritzbereich zu halten, um der Gefahr einer Explosion oder eines Brandes durch Funken bildende elektrische Bauteile vorzubeugen.

1. Bereiten Sie Ihre Spritzpistole für die Benutzung vor. Siehe hierzu die Informationen im Spritzpistolen-Handbuch bezüglich der Materialvorbereitung, Montage sowie des Spritzens.
2. Schließen Sie den Luftschlauch an den Luftauslass an der Turbine an.
3. Schließen Sie den Luftschlauch an den Lufteinlass an Ihrer Spritzpistole an.
4. Schließen Sie das Netzkabel der Turbine an eine geerdete Steckdose an.
5. Schalten Sie die Turbine ein und beginnen mit dem Spritzen.

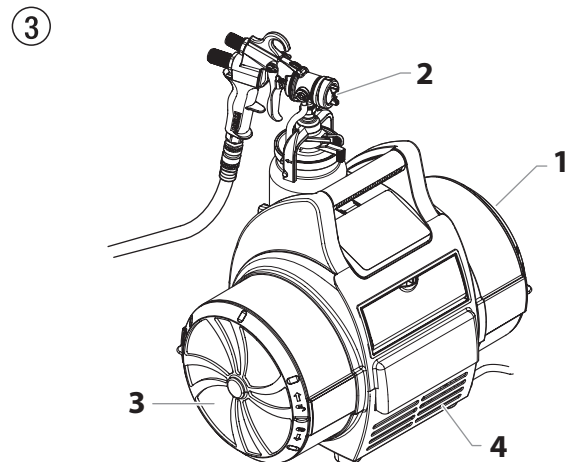

### 3.2 DUALES FILTERSYSTEM

Die Turbine verfügt über zwei verschiedene Luftfilter - eines für das Zerstäuben der Luft und eines für das Kühlen der Luft. Das Filter für die Zerstäuberluft (1) ist ein zweistufiges Feinfilter, das die Funktion hat Partikel aufzufangen, wodurch die Oberflächenbearbeitung beschädigt werden könnte. Die Zerstäuberluft wird durch die Düse der Spritzpistole nach außen gestoßen, wo sie das Beschichtungsmaterial zerstäubt (2). Das Kühlluftfilter (3) ist ein grobmaschiges Filter, das die Funktion hat die entsprechende Menge an Luft durch die Turbine für Kühlzwecke strömen zu lassen. Die Kühlluft wird durch den Kühlluftauslass an der vorderen Seite der Turbine (4) freigesetzt.



### 3.3 FILTERWARNSYSTEM

Das Filterwarnsystem auf der Turbine besteht aus einer roten Filterwarnleuchte auf dem vorderen Bedienfeld und einem Luftströmungsschalter in der Turbine. Registriert der Luftströmungsschalter, dass nicht die entsprechende Menge an Luft durch die Turbine fließt, so geht die Filterwarnleuchte an, um anzuzeigen, dass es an der Zeit ist, die Filter zu reinigen oder auszuwechseln.

	Das Filterwarnsystem schaltet die Turbine nicht ab.
 Achtung	Reinigen Sie die Filter regelmäßig. Verstopfte Filter können zu starker Hitzeentwicklung führen und mögliche Schäden an der Turbine verursachen.

## 4 WARTUNG



Gehen Sie wie im Folgenden beschrieben vor, damit Ihr HVLP-Spritzsystem einwandfrei funktioniert.

### 4.1 REINIGUNG/ AUSWECHSELN DER FILTER



Stellen Sie sicher, dass die Turbine vor dem Filterwechsel ausgezogen ist.

1. Entfernen Sie die Filterabdeckungen (1) zu jeder Seite der Turbine, indem Sie sie gegen den Uhrzeigersinn drehen.

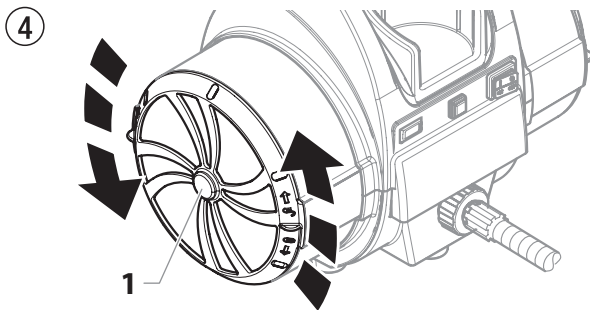

2. Entfernen Sie jeden Filtersatz (Vorfilter [2] und Filter [3]) aus dem Filtergehäuse zu jeder Seite der Turbine.



Der weiße Plisseefilter (4) wird auf gleiche Art und Weise wie die Filterabdeckung aus der Turbine entnommen. Drehen Sie ihn gegen den Uhrzeigersinn, um ihn zu lösen und zu entfernen.

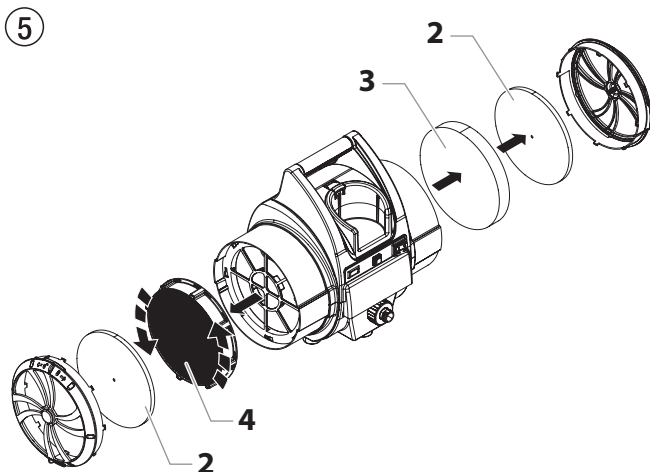

3. Reinigen Sie die Filter. Klopfen Sie die Filter aus, um Verunreinigungen zu entfernen oder verwenden Sie Druckluft, um sie auszublasen. Bei unbekanntem Material, das nicht leicht ausgeblasen oder losgeklopft werden kann, sind die Filter in Seifenwasser oder Spiritus einzulegen. Lassen Sie die Filter vollständig trocknen, bevor Sie sie wieder in die Turbine einsetzen.



Verwenden Sie keine leicht entflammaren Lösungen, wie z. B. Verdüner, um die Filter zu reinigen.



Die Papierplisseefilter dürfen nicht in Lösungsmittel eingeweicht werden. Klopfen Sie die Filter aus oder verwenden Sie nach innen gerichtete (saubere Seite) Druckluft.

4. Geben Sie jeden Filter wieder in den entsprechenden Filterbehälter zurück.



Stellen Sie sicher, dass der weiße Plisseefilter sicher an den Speichen des Filterbehälters angebracht ist. Zur Sicherung im Uhrzeigersinn drehen.

5. Setzen Sie die Filterabdeckung erneut zu jeder Seite der Turbine ein, indem Sie sie gegen den Uhrzeigersinn drehen.



Nach mehrmaligem Reinigen müssen die Filter ggf. ausgewechselt werden. Siehe hierzu die Teileliste am Ende dieses Handbuches bezüglich der Teilenummer für das Filteraustauschset.

### 4.2 REINIGUNG DER LUFTSCHLÄUCHE

1. Wischen Sie die Außenfläche des Luftschlauchs regelmäßig mit einem feuchten Tuch ab, um ihn zu reinigen.



Tauchen oder spülen Sie den Luftschlauch NICHT mit Wasser oder Chemikalien ab.

Verwenden Sie KEIN Methylalkohol (MEK), Naphtha, Spiritus, Farbverdünner, Xylol/Xylen oder Toluol, um den Luftschlauch zu reinigen. Deren langfristige Anwendung könnte den Luftschlauch beschädigen.

Innen aufbewahren und die Schnur dabei um den Griff wickeln.

## 5 HILFE BEI STÖRUNGEN

Art der Störung	Mögliche Ursache	Maßnahme zur Behebung der Störung
A. Eingeschränkte Luftströmung bzw. keine Luftströmung	<ol style="list-style-type: none"> <li>1. Luftstrom-Einstellknopf auf der Spritzpistole ist abgeschaltet</li> <li>2. Luftfilter sind verstopft</li> </ol>	<ol style="list-style-type: none"> <li>1. Stellen Sie den Luftstrom-Einstellknopf ein</li> <li>2. Reinigen Sie die Filter oder tauschen diese aus</li> </ol>
B. Filterwarnleuchte ist an	<ol style="list-style-type: none"> <li>1. Luftfilter sind verstopft</li> </ol>	<ol style="list-style-type: none"> <li>1. Reinigen Sie die Filter oder tauschen diese aus</li> </ol>
C. Turbine ohne Strom	<ol style="list-style-type: none"> <li>1. Kein Strom am Netzanschluss</li> <li>2. Der Trennschalter wurde ausgelöst.</li> <li>3. Abgenutzte Turbinenbürsten</li> </ol>	<ol style="list-style-type: none"> <li>1. Überprüfen Sie die Stromzufuhr</li> <li>2. Setzen Sie den Schalter zurück. Wenn das Problem weiterhin besteht, lassen Sie die Turbine in einem zugelassenen Titan-Service-Center prüfen.</li> <li>3. Tauschen Sie die Bürsten bei einem autorisierten Service Center aus</li> </ol>
D. Übermäßiger Funkendurchschlag/ Funkenbildung in der Turbine	<ol style="list-style-type: none"> <li>1. Abgenutzte Turbinenbürsten</li> <li>2. Beschädigter Kommutator</li> </ol>	<ol style="list-style-type: none"> <li>1. Lassen Sie die Bürsten von einem autorisierten Titan Service Center austauschen</li> <li>2. Tauschen Sie die Turbine aus (kontaktieren Sie hierfür einen Titan Service-Techniker)</li> </ol>



Der Turbinenmotor kann beschädigt werden, wenn dieser nicht ordnungsgemäß gewartet wird. Lassen Sie die Bürsten (P/N 0276878) alle 400 Betriebsstunden von einem autorisierten Service Center auf Verschleiß prüfen.

Reinigen Sie die Filter regelmäßig. Verstopfte Filter können zu starker Hitzeentwicklung führen und mögliche Schäden am Gerät verursachen.

Weitere Informationen zur Fehlerbehebung entnehmen Sie dem Handbuch, das mit Ihrer Spritzpistole geliefert wurde.

### 5.1 SERVICE

Sollte Ihr Spritzsystem während der Gewährleistungsfrist repariert werden müssen, legen Sie Ihren Kaufnachweis bei dem Händler vor, wo Sie es gekauft haben. Sie haben die Möglichkeit zu wählen, ob das Gerät für Sie repariert oder ausgetauscht werden soll. Aufgrund unserer Verpflichtung, die Qualität stetig zu verbessern, behalten wir uns das Recht auf eventuell erforderliche Konstruktions- oder Designänderungen vor.

### 5.2 TECHNISCHE DATEN

Spannung	230 V~, 50/60 Hz
Leistungsaufnahme P1	1836 W
max. Stromaufnahme	9,0A
max. Luftstaudruck	0,72 bar
Drehzahl	21.000 1/min
Turbinengewicht	15 kg
Netzkabel	3 m
Behälterinhalt	1 Liter
Länge Hauptschlauch	9,1 m
Länge Peitschenschlauch	1,5 m

Spritzdüsenset (Standard)	Nr. 4 (1,8 mm)
Maximal zulässige Spritztemperatur	43°C
Typischer Spritzdurchsatz	0,35 l/m
max.Schalldruckpegel	
Turbogebälse	75 dB (A) *
Farbspritzpistole	76 dB (A)**

\* Messort: Abstand 1 m seitlich vom Gerät und 1,60 m über dem Boden, schallharter Boden.

\*\* Messort: Abstand 2,5 m vom Gerät und 1,60 m über dem Boden.



## GARANTIE

Titan Tool, Inc., ("Titan") garantiert, dass zum Zeitpunkt der Lieferung an den Käufer („Endverbraucher“) die Ausrüstung, die von dieser Garantie abgedeckt ist, frei von Material- und Fabrikationsfehler ist. Mit Ausnahme spezieller, eingeschränkter oder erweiterter Garantie, die Titan bekannt gegeben hat, ist die Gewährleistungsverpflichtung von Titan beschränkt auf den kostenlosen Austausch oder Nachbesserung für jene Teile, die, nachdem dies Titan nachvollziehbar nachgewiesen wurden, binnen zwölf (12) Monaten nach Verkauf an den Endverbraucher sich als fehlerhaft erweisen. Die Garantie greift nur, wenn das Gerät gemäß den Empfehlungen und Anweisungen von Titan installiert und bedient wurde.

Diese Garantie gilt nicht bei Beschädigung oder Abnutzung durch Abrieb, Korrosion oder unsachgemäße Benutzung, Unachtsamkeit, Unfall, unsachgemäße Installation, Verwendung von Ersatzteilen, die nicht von Titan stammen bzw. wenn Änderungen an dem Gerät vorgenommen wurden wodurch eine normale Benutzung beeinträchtigt wird

Defekte Teile müssen an den autorisierten Titan-Händler/ die autorisierte Titan-Niederlassung zurückgeschickt werden. Alle Transportkosten, einschließlich der Rücksendung an die Fabrik, falls erforderlich, sind vom Endverbraucher zu tragen und müssen im Voraus bezahlt werden. Repariertes oder ausgetauschtes Zubehör wird auf Kosten des Endverbrauchers nach Vorauszahlung der Transportkosten zurückgeschickt

ES GIBT SONST KEINE ANDERE MÄNGELGARANTIE. TITAN SCHLIESST HIERMIT ALLE UND JEDE STILLSCHWEIGENDE GARANTIE AUS, EINSCHLIESSLICH, JEDOCH NICHT BESCHRÄNKT AUF MARKTFÄHIGKEIT UND EIGNUNG FÜR EINEN BESTIMMTEN ZWECK, SOWEIT GESETZLICH ZULÄSSIG. DIE DAUER ALLER STILLSCHWEIGENDEN GARANTIEN, DIE NICHT AUSGESCHLOSSEN WERDEN KÖNNEN, SIND BESCHRÄNKT AUF DIE IN DER AUSDRÜCKLICHEN GARANTIE FESTGELEGTE DAUER. TITAN HAFTET IN KEINER WEISE ÜBER DEN KAUFPREIS HINAUS. DIE HAFTUNG FÜR FOLGESCHÄDEN, ZUFÄLLIGE SCHÄDEN ODER SPEZIELLE SCHÄDEN UNTER JEDER UND ALLEN GARANTIEN IST AUSGESCHLOSSEN SOWEIT GESETZLICH ZUGELASSEN.

TITAN ÜBERNIMMT KEINE GARANTIE UND SCHLIESST ALLE STILLSCHWEIGENDEN GARANTIEN AUF MARKTFÄHIGKEIT UND EIGNUNG FÜR EINEN BESTIMMTEN ZWECK BEZÜGLICH ZUBEHÖR, AUSRÜSTUNG, MATERIALIEN UND KOMPONENTEN AUS, DIE VON TITAN VERKAUFT, JEDOCH NICHT HERGESTELLT WURDEN. JENE VON TITAN VERKAUFTEN, JEDOCH NICHT VON TITAN HERGESTELLTEN KOMPONENTEN (WIE Z.B. GASMOTOREN, SCHALTER, SCHLÄUCHE, ETC.) UNTERLIEGEN DER GEWÄHRLEISTUNG DES JEWEILIGEN HERSTELLERS, SOFERN DIESE GEWÄHRT WERDEN. TITAN UNTERSTÜTZT DEN KÄUFER IN ANGEMESSENER WEISE, WENN ES UM ANSPRÜCHE WEGEN DER VERLETZUNG VON GEWÄHRLEITUNGEN GEHT.

---

<b>1</b>	<b>PRESCRIPTIONS DE SÉCURITÉ</b>	<b>19</b>
1.1	Explication des symboles utilisés	19
1.2	Dangers pour la sécurité	19
1.3	Sécurité en électricité	20
<b>2</b>	<b>INTRODUCTION</b>	<b>21</b>
<b>3</b>	<b>UTILISATION D'UN SYSTÈME DE PULVÉRISATION À DÉBIT ÉLEVÉ ET À BASSE PRESSION</b>	<b>21</b>
3.1	Configuration	22
3.2	Système de filtration double	22
3.3	Système d'avertissement du filtre	22
<b>4</b>	<b>MAINTENANCE</b>	<b>23</b>
4.1	Nettoyage/remplacement des filtres	23
4.2	Nettoyage des tuyaux à air	23
<b>5</b>	<b>DÉPANNAGE</b>	<b>24</b>
5.1	Entretien	24
5.2	Caractéristiques techniques	24
	<b>GARANTIE</b>	<b>25</b>
	<b>LISTE DE PIÈCES DE RECHANGE</b>	<b>82</b>
	Liste des pièces de rechange pour l'ensemble principal	82
	Liste des pièces de rechange pour l'ensemble turbine	86
	Liste des pièces de rechange pour l'ensemble boitier supérieur	90
	Liste des pièces de rechange pour l'ensemble boitier inférieur	94
	<b>DIAGRAMME DU CÂBLAGE</b>	<b>98/99</b>

# 1 PRESCRIPTIONS DE SÉCURITÉ

## 1.1 EXPLICATION DES SYMBOLES UTILISÉS

Veillez lire et être sûr de comprendre toutes les informations contenues dans ce manuel avant d'utiliser l'appareil. Lorsque vous pénétrez dans une zone qui contient les symboles suivants, soyez particulièrement vigilant et vérifiez que les systèmes de sécurité sont bien installés.



→ Ce symbole indique un risque potentiel pouvant entraîner des blessures graves ou même mortelles. Vous trouverez ci-après d'importantes consignes de sécurité.



Attention

→ Ce symbole indique un risque potentiel pour vous ou pour l'appareil. D'importantes informations sur la manière d'éviter tout dommage de l'équipement ou d'éviter des blessures légères sont indiquées ci-après.



→ Risque de brûlure



→ Danger d'incendie



→ Risque d'explosion



→ Vapeurs toxiques et/ou inflammables. Danger d'intoxication et de brûlure



→ Munissez-vous d'une protection auditive



→ Portez des protections oculaires



→ Les notes contiennent des informations qui doivent être consciencieusement respectées.

## 1.2 DANGERS POUR LA SÉCURITÉ



### RISQUE : RISQUE D'EXPLOSION DÙ À DES MATÉRIAUX INCOMPATIBLES –

entraîne des blessures graves ou des dégâts matériels.

#### PRÉVENTION :

- N'utilisez pas de matériaux contenant de l'eau de javel ou du chlore.
- N'utilisez pas de solvants de halons tels que le chlorure de méthylène ou le trichloéthane 1,1,1. Ils ne sont pas compatibles avec l'aluminium et peuvent provoquer une explosion. Si vous n'êtes pas sûr de la compatibilité du matériau avec l'aluminium, prenez contact avec votre fournisseur de peinture.



Une liste de matériaux utilisés dans la fabrication de l'équipement sera fournie sur demande pour valider la compatibilité avec les matériaux de revêtement qui seront utilisés.



### RISQUE : GÉNÉRALITÉS –

peut entraîner des blessures sévères ou des dégâts matériels.

#### PRÉVENTION :

- Lisez attentivement toutes les instructions et les consignes de sécurité avant de faire fonctionner l'équipement.
- Respectez toutes les réglementations locales et nationales concernant la ventilation, la prévention des incendies et le fonctionnement.
- N'utilisez que des pièces de rechange d'origine. L'utilisateur assume tous les risques s'il utilise des pièces qui ne correspondent pas aux spécifications minimales et aux dispositifs de sécurité du fabricant de la pompe.
- Avant chaque utilisation, vérifiez que les tuyaux ne présentent ni coupures, ni fuites, ni signes d'abrasion ou de renflement du revêtement. Vérifiez l'état et le mouvement des raccords. Remplacez immédiatement les tuyaux s'ils sont en mauvais état. Ne réparez jamais un boyau. Remplacez-le par un boyau identique.
- NE dirigez JAMAIS le pistolet vers une partie du corps, quelle qu'elle soit.
- Portez des vêtements pour protéger la peau et les cheveux contre la peinture.
- Munissez-vous d'une protection auditive.
- Ne pulvérisez pas à l'extérieur lors d'un temps venteux.

- Ne laissez jamais cet équipement sans surveillance. Tenez loin des enfants ou de toute personne ne possédant pas assez de connaissances de l'exploitation d'équipement à débit élevé et à basse pression.



### RISQUE : VAPEURS DANGEREUSES –

Les peintures, solvants, insecticides et autres matériaux peuvent être nocifs en cas d'inhalation ou de contact avec la peau. Les vapeurs peuvent entraîner de sérieuses nausées, des syncopes ou des empoisonnements.

#### PREVENTION:

- Utilisez un système de respiration ou un masque s'il existe un risque d'inhalation de vapeurs. Lisez attentivement toutes les instructions fournies avec le masque pour vous assurer qu'il fournit bien la protection nécessaire.
- Portez des protections oculaires.
- Portez des vêtements de protection selon les indications du fabricant de l'enduit.



### RISQUE: BLESSURE PAR BRÛLURE DE LA PEAU

Les parties chauffées peuvent causer de graves blessures par brûlure de la peau.

#### PRÉVENTION :

- Les raccords à dégagement rapide sur le boyau et le pistolet de pulvérisation deviennent chauds au cours de l'utilisation. Évitez le contact entre la peau et les raccords à dégagement rapide lorsqu'ils sont chauds. Laissez le temps au refroidissement des raccords à dégagement rapide avant de débrancher le pistolet de pulvérisation du boyau.



### RISQUE : EXPLOSION ET INCENDIE

Les émanations de solvants et de peintures peuvent exploser ou s'enflammer. Elles peuvent entraîner des blessures graves et/ou des dégâts matériels.



#### PRÉVENTION :

- Prévoyez un système puissant d'échappement et d'aération dans la zone de pulvérisation afin d'éviter l'accumulation de vapeurs inflammables.
- Évitez toutes sources d'ignition telles que les étincelles d'électricité statique, les appareils électriques, les flammes, les témoins lumineux, les objets chauds et les étincelles lors du branchement et débranchement de fils électriques ou lors du fonctionnement d'interrupteurs.

- Le plastique peut entraîner la formation d'étincelles statiques. N'installez jamais de parois en plastique pour fermer la zone de vaporisation. N'utilisez pas de chiffon en plastique lorsque vous pulvériser des matériaux inflammables.
- Ne fumez pas dans la zone de pulvérisation.
- Prévoyez un extincteur en bon état de marche dans la zone.
- Le fil électrique doit être relié à un circuit relié à la masse (Modèles électriques uniquement).
- Suivez attentivement les avertissements et consignes du fabricant du matériau et du solvant. Pour des raisons de sécurité, veuillez lire la fiche signalétique et les renseignements techniques du fournisseur du matériau de revêtement.
- Soyez extrêmement prudent lors de l'utilisation de matériaux avec un point d'éclair au dessous de 100 °F (38 °C). Le point d'éclair consiste en la température à laquelle un fluide peut produire suffisamment de vapeurs pour s'enflammer.
- L'objet à peindre doit être mis à la terre.
- Avant tous travaux sur l'appareil, retirer la fiche de contact de la prise.

## 1.3 SÉCURITÉ EN ÉLECTRICITÉ

Les modèles électriques doivent être reliés à la terre. En cas de court-circuit électrique, la mise à la terre réduit les risques de choc électrique en fournissant un fil d'échappement pour le courant électrique. Ce produit est équipé d'un câble avec un fil de mise à la terre et une fiche de mise à la terre adaptée. Branchement au réseau seulement par un point d'alimentation spécial, par exemple par un disjoncteur à courant de défaut de INF < 30 mA.

	<p>DANGER — Les travaux ou réparations sur l'équipement électrique doivent être confiés uniquement à un électricien qualifié. Nous déclinons toute responsabilité en cas d'installation inappropriée. Arrêter l'appareil. Avant toutes réparations, tirer la fiche de la prise de courant.</p>
	<p>Danger de court-circuit par la pénétration d'eau dans l'équipement électrique. Ne jamais nettoyer le matériel avec un jet d'eau ou de vapeur sous haute pression.</p>
	<p>Mise en garde – Le cordon d'alimentation de cet équipement agit en tant que connecteur de circuit d'alimentation. Le cordon d'alimentation doit être placé près d'une prise de courant libre et facilement accessible.</p>

## 2 INTRODUCTION

Ce système de pulvérisation à débit élevé et à basse pression est conçu pour l'application de couches sur des surfaces sur lesquelles il est possible de pulvériser plus rapidement que d'appliquer au pinceau ou au rouleau et qui sont trop petites pour les pulvérisateurs traditionnels sans air. Les composants du système incluent un commutateur, un cordon d'alimentation, un témoin de filtre, un interrupteur de disjoncteur, un système de filtration double, un porte-gobelet, un tuyau à air et une sortie d'air.

La turbine est également munie d'une boîte à outils. Cette boîte à outils se trouve du côté inverse de la turbine et elle peut être utilisée pour ranger les projecteurs ou toute autre petite pièce de rechange.

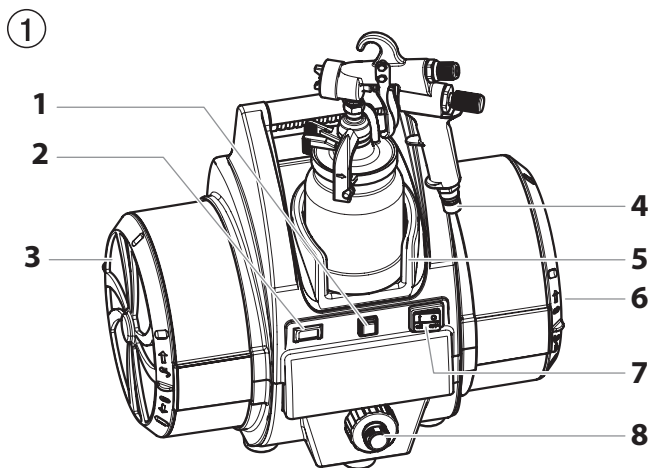

1. Interrupteur de disjoncteur
2. Lampe témoin du filtre
3. Filtre
4. Entrée d'air
5. Porte-gobelet
6. Filtre (dans l'extrémité du boîtier)
7. Interrupteur d'alimentation
8. Sortie d'air

\* Le tuyau à air n'est pas illustré.

Avec ce système de pulvérisation à débit élevé et à basse pression, vous pouvez obtenir le fini professionnel de la plus haute qualité avec peu ou pas de temps de préparation ou de configuration. Veuillez examiner toute l'information qui figure dans le présent guide avant d'exploiter le système.

## 3 UTILISATION D'UN SYSTÈME DE PULVÉRISATION À DÉBIT ÉLEVÉ ET À BASSE PRESSION



Reportez-vous aux renseignements suivants pour comprendre et exploiter votre système de pulvérisation à débit élevé et à basse pression.



Votre système pourrait inclure un court tuyau à air (« tuyau flexible »). Le court tuyau devrait être relié au plus long tuyau ou à un système de pulvérisation à distance (vendu séparément) et PAS directement à la turbine. Consultez les instructions complètes dans le manuel d'instruction du pistolet de pulvérisation.

②

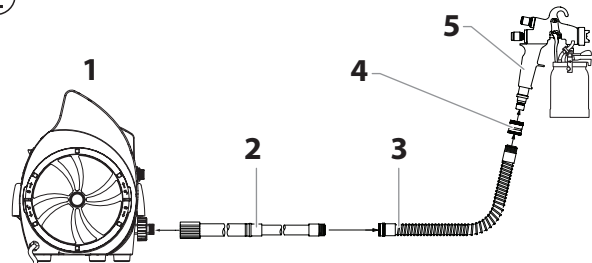



1. Turbine
2. Tuyau à air
3. Tuyau flexible
4. Accouplement
5. Pistolet de pulvérisation



Attention

Ne fixez pas le court tuyau flexible directement à la turbine, étant donné que cela endommagera le tuyau.

### 3.1 CONFIGURATION

	Utilisez la procédure suivante pour configurer votre système de pulvérisation à débit élevé et à basse pression pour son exploitation.
	Éloignez la turbine le plus possible de la surface de pulvérisation pour la protéger contre l'explosion ou le feu pouvant être causé par des pièces électriques produisant des étincelles.

1. Préparez votre pistolet pulvérisateur pour son utilisation. Consultez votre guide du pistolet pulvérisateur pour la préparation du matériel, la configuration et l'information sur la pulvérisation.
2. Attachez le boyau d'air à la sortie d'air sur la turbine.
3. Attachez le boyau d'air à l'entrée d'air sur votre pistolet de pulvérisation.
4. Branchez le cordon d'alimentation de la turbine dans une prise à mise à la terre.
5. Allumez la turbine et commencez à pulvériser.

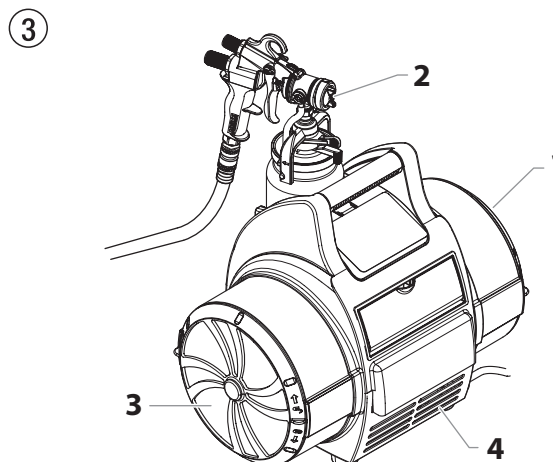

### 3.2 SYSTÈME DE FILTRATION DOUBLE

La turbine a deux différents filtres à air — l'un pour l'atomisation de l'air et l'autre pour le refroidissement de l'air. Le filtre à air à atomisation (1) est un filtre à deux étages à maille fine conçu pour piéger les particules qui peuvent endommager votre fini. L'air d'atomisation est libéré par la buse du pistolet pulvérisateur où il atomise le matériau de revêtement (2). Le filtre à air de refroidissement (3) est un filtre à grosses mailles conçu pour permettre le débit d'air approprié dans la turbine aux fins de refroidissement. L'air de refroidissement s'échappe par la bouche d'évacuation d'air de refroidissement en avant de la turbine (4).



### 3.3 SYSTÈME D'AVERTISSEMENT DU FILTRE

Le système d'avertissement du filtre de votre turbine consiste en une lampe témoin de filtre rouge sur le devant du panneau de commande et en un interrupteur de débit d'air à l'intérieur de la turbine. Lorsque l'interrupteur de débit d'air ne détecte pas la quantité d'air appropriée passant par la turbine, la lampe témoin du filtre s'allumera pour indiquer qu'il est temps de nettoyer ou de changer les filtres.

	Le système d'avertissement du filtre n'éteint pas la turbine.
 Attention	Nettoyez les filtres régulièrement. Les filtres bouchés peuvent causer une chaleur excessive et endommager la turbine.

## 4 MAINTENANCE



Utilisez les procédures suivantes pour garder votre système de pulvérisation à débit élevé et à basse pression en bon état de fonctionnement.

### 4.1 NETTOYAGE/REPLACEMENT DES FILTRES



Attention

Assurez-vous de débrancher la turbine avant de changer les filtres.

1. Enlevez le couvercle de filtre (1) de chaque côté de la turbine en les tournant dans le sens contraire des aiguilles d'une montre.

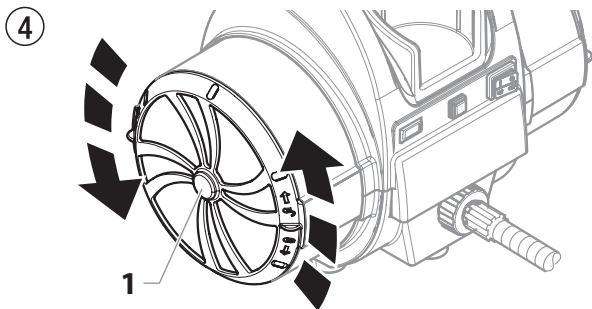

2. Enlevez chaque ensemble de filtres (préfiltre [2] et filtre [3]) du boîtier du filtre de chaque côté de la turbine.



Le filtre plissé blanc (4) est enlevé de la turbine de la même manière que le couvercle du filtre. Tournez-le dans le sens contraire des aiguilles d'une montre pour le déverrouiller et l'enlever.

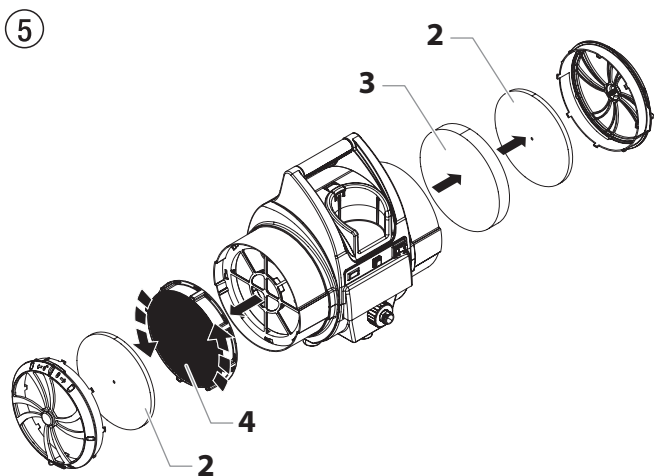

3. Nettoyez les filtres. Tapez sur les filtres afin de déloger les contaminants ou utilisez de l'air sous pression pour les déloger. Pour les matériaux qui ne sortent pas facilement des filtres, trempez les filtres dans de l'eau savonneuse ou dans des essences minérales. Laissez les filtres sécher complètement avant de les placer à nouveau dans la turbine.



N'utilisez pas des solvants hautement inflammables tels que le diluant à peinture-laque pour nettoyer les filtres.



Attention

Ne trempez pas le filtre de papier plissé dans des solvants. Tapez doucement sur le filtre ou utilisez de l'air comprimé dirigé vers l'intérieur (le côté propre).

4. Insérez chaque filtre dans sa boîte de filtre correspondante.



Veillez à ce que le filtre plissé blanc soit bien adapté aux rayons du carter de filtre. Tournez-le dans le sens des aiguilles d'une montre pour le fixer en place.

5. Remplacez les couvercles de filtre de chaque côté de la turbine en les tournant dans le sens des aiguilles d'une montre.



Après plusieurs nettoyages, il peut s'avérer nécessaire de remplacer les filtres. Consultez la liste de pièces près de la fin du présent guide pour connaître le numéro de pièce de la trousse de remplacement de filtre.

### 4.2 NETTOYAGE DES TUYAUX À AIR

1. Essuyez périodiquement la surface extérieure du tuyau à air à l'aide d'un chiffon humide pour la nettoyer.



Attention

NE PAS immerger le tuyau à air dans l'eau ou un produit chimique et ne pas le rincer.

NE PAS utiliser de méthyléthylcétone (MEK), de naphta, d'essences minérales, de diluant pour peinture, de xylol ou de toluène pour nettoyer le tuyau à air. L'exposition à ces substances au fil du temps pourrait endommager le tuyau.

Rangez l'appareil à l'intérieur avec le cordon enroulé autour de la poignée.

## 5 DÉPANNAGE

Défaut	Cause possible	Remède
A. Débit d'air limité ou aucun débit d'air	<ol style="list-style-type: none"> <li>Bouton d'ajustement du débit d'air sur le pistolet pulvérisateur éteint</li> <li>Filtres à air bouchés</li> </ol>	<ol style="list-style-type: none"> <li>Ajustez le bouton de réglage du débit d'air</li> <li>Nettoyez ou remplacez les filtres</li> </ol>
B. Lampe témoin du filtre allumée	<ol style="list-style-type: none"> <li>Filtres à air bouchés</li> </ol>	<ol style="list-style-type: none"> <li>Nettoyez ou remplacez les filtres</li> </ol>
C. La turbine n'est pas alimentée	<ol style="list-style-type: none"> <li>Pas de courant au bloc d'alimentation</li> <li>Le disjoncteur a été déclenché.</li> <li>Balais de turbine usés</li> </ol>	<ol style="list-style-type: none"> <li>Vérifiez le bloc d'alimentation</li> <li>Réinitialisez le disjoncteur. Si le problème persiste, faites inspecter la turbine au centre de service autorisé Titan.</li> <li>Faites remplacer les balais dans un centre de service Titan autorisé</li> </ol>
D. Formation excessive d'étincelles dans la turbine	<ol style="list-style-type: none"> <li>Balais de turbine usés</li> <li>Collecteur endommagé</li> </ol>	<ol style="list-style-type: none"> <li>Faites remplacer les balais dans un centre de service Titan autorisé</li> <li>Remplacez la turbine (communiquer avec un technicien de service Titan)</li> </ol>



Le moteur de la turbine peut être endommagé s'il n'est pas entretenu de façon appropriée. Faites vérifier les balais (trousse P/N 0276878) pour l'usure par un centre de service autorisé toutes les 400 heures.

Nettoyez les filtres de façon régulière. Des filtres bouchés peuvent causer une chaleur excessive et endommager l'unité.

Pour obtenir des renseignements supplémentaires sur le dépannage, consulter le guide qui accompagne votre pistolet.

### 5.1 ENTRETIEN

Si votre système de pulvérisation a besoin d'entretien au cours de la période de garantie, retournez votre unité et la preuve d'achat au distributeur où l'unité a été achetée. Nous pouvons choisir de réparer ou de remplacer l'unité. Dans le cadre d'un engagement continu visant à améliorer la qualité, nous nous réservons le droit d'apporter des modifications de composantes ou de conception au besoin.

### 5.2 CARACTÉRISTIQUES TECHNIQUES

Tension	230 V~, 50/60 Hz
Puissance absorbée P1	1836 W
Courant maximal absorbé	9,0A
Pression dynam. air maxi	0,72 bar
Nombre de tours	21.000 1/min
Poids de la turbine	15 kg
Câble d'alimentation	3 m
Capacité du godet	1 litre
Longueur du tuyau principal	9,1 m
Longueur du tuyau flexible	1,5 m

Jeux de buse (standard)	No. 4 (1,8 mm)
Température maximale permmissible de l'application	43°C
Débit d'application type	0,35 l/min
Niveau sonore maxi	
Turbine	75 dB (A) *
Pistolet	76 dB (A)**

\* Situation de mesure: Distance latérale au matériel 1 m, à 1,60 m du sol, sol réverbérant.

\*\* Situation de mesure: Distance 2,5 m du matériel et 1,60 m du sol.



## GARANTIE

Titan Tool, Inc. ("Titan") garantit qu'au moment de la livraison à l'acheteur initial ("Utilisateur"), l'appareil couvert par la présente garantie sera exempt de défauts de matériaux et de fabrication. Exception faite de toute garantie particulière ou limitée et de toute extension de garantie publiées par Titan, la responsabilité de celui-ci se limite, en vertu de la présente garantie, au remplacement ou à la réparation sans frais des pièces dont le caractère défectueux aura été démontré de manière satisfaisante pour Titan, dans un délai de douze (12) mois après la date d'achat par l'Utilisateur. Cette garantie ne sera applicable que si l'appareil a été installé et utilisé conformément aux recommandations et directives de Titan.

Cette garantie ne sera pas applicable dans les cas d'endommagement ou d'usure dus à l'abrasion, la corrosion, un mauvais usage, la négligence, un accident, une installation incorrecte, un remplacement par des composants non fournis par Titan ou toute autre intervention non autorisée de nature à nuire au fonctionnement normal de l'appareil.

Les pièces défectueuses devront être envoyées à un centre de service / vente Titan autorisé. Les frais de transport couvrant y compris le retour à l'usine, seront, le cas échéant, prépayés par l'Utilisateur. Après réparation ou remplacement, les pièces seront renvoyées à ce dernier par transport prépayé.

AUCUNE AUTRE GARANTIE EXPRESSE N'EST ACCORDÉE. TITAN REJETTE TOUTE AUTRE GARANTIE IMPLICITE Y COMPRIS, NOTAMMENT, LES GARANTIES DE QUALITÉ MARCHANDE ET DE COMPATIBILITÉ AVEC UN USAGE PARTICULIER, DANS LES LIMITES PERMISES PAR LA LOI.

LA DURÉE DES GARANTIES IMPLICITES NE POUVANT FAIRE L'OBJET D'UNE RENONCIATION SE LIMITE À LA PÉRIODE INDIQUÉE DANS LA GARANTIE EXPRESSE.

LA RESPONSABILITÉ DE TITAN NE SAURAIT EN AUCUN CAS ÊTRE ENGAGÉE POUR UN MONTANT SUPÉRIEUR À CELUI DU PRIX D'ACHAT. TITAN EXCLUT TOUTE RESPONSABILITÉ RELATIVE AUX DOMMAGES INDIRECTS, ACCESSOIRES OU PARTICULIERS, DANS LES LIMITES PRÉVUES PAR LA LOI.

TITAN NE DONNE AUCUNE GARANTIE ET DÉCLINE TOUTE GARANTIE IMPLICITE DE QUALITÉ MARCHANDE ET DE COMPATIBILITÉ AVEC UN USAGE PARTICULIER EN CE QUI CONCERNE LES ACCESSOIRES, L'APPAREIL, LES MATÉRIAUX OU LES COMPOSANTS VENDUS MAIS NON FABRIQUÉS PAR TITAN. CES DERNIERS ÉLÉMENTS, VENDUS MAIS NON FABRIQUÉS PAR TITAN (MOTEURS À ESSENCE, COMMUTATEURS, FLEXIBLES, ETC.), SONT SOUMIS, LE CAS ÉCHÉANT, À LA GARANTIE DU FABRICANT. TITAN S'ENGAGE À PORTER ASSISTANCE AUX ACHETEURS, DANS LES LIMITES DU RAISONNABLE, POUR LA CONSTITUTION DE RÉCLAMATIONS RELATIVES AU NON RESPECT DE CES GARANTIES.

---

<b>1</b>	<b>NORME DI SICUREZZA</b>	<b>27</b>
1.1	Spiegazione dei simboli utilizzati	27
1.2	Rischi per la sicurezza	27
1.3	Sicurezza elettrica	28
<b>2</b>	<b>INTRODUZIONE</b>	<b>29</b>
<b>3</b>	<b>USO DEL SISTEMA A SPRUZZO HVLP</b>	<b>29</b>
3.1	Impostazione	30
3.2	Sistema filtraggio doppio	30
3.3	Sistema di avvertimento filtro	30
<b>4</b>	<b>MANUTENZIONE</b>	<b>31</b>
4.1	Pulizia/sostituzione dei filtri	31
4.2	Pulizia dei flessibili dell'aria	31
<b>5</b>	<b>ELIMINAZIONE DI ANOMALIE</b>	<b>32</b>
5.1	Assistenza	32
5.2	Dati tecnici	32
	<b>GARANZIA</b>	<b>33</b>
	<b>ELENCO DEI RICAMBI</b>	<b>82</b>
	Elenco dei ricambi per l'assemblaggio principale	82
	Elenco dei ricambi per l'assemblaggio della turbina	86
	Elenco dei ricambi per l'assemblaggio del vano di alloggiamento superiore	90
	Elenco dei ricambi per l'assemblaggio del vano di alloggiamento inferiore	94
	<b>SCHEMA DI CABLAGGIO</b>	<b>98/99</b>

# 1 NORME DI SICUREZZA

## 1.1 SPIEGAZIONE DEI SIMBOLI UTILIZZATI

Il presente manuale contiene informazioni che devono essere lette e capite prima di utilizzare l'apparecchio. Ogni volta che si trova uno dei seguenti simboli si prega di prestare molta attenzione e di rispettare le norme di sicurezza.



→ Questo simbolo indica un potenziale rischio di lesioni gravi o morte. Seguono importanti avvertenze per la sicurezza.



Attenzione

→ Questo simbolo indica un potenziale rischio per sé stessi o per l'apparecchio. Seguono importanti avvertenze per la sicurezza per evitare danni all'apparecchio e prevenire le cause di lesioni minori.



→ Pericolo di ustione



→ Pericolo di incendio



→ Pericolo di esplosione



→ Miscele velenose e/o infiammabili di vapori. Pericolo di avvelenamento e/o di ustioni



→ Indossare una protezione acustica



→ Indossare occhiali protettivi



→ Le note contengono informazioni importanti, si raccomanda di prestare particolare attenzione.

## 1.2 RISCHI PER LA SICUREZZA



### PERICOLO: PERICOLO DI ESPLOSIONE DOVUTO A MATERIALI INCOMPATIBILI

Può provocare lesioni gravi o danni alle cose.

#### PREVENZIONE:

- Non usare materiali contenenti candeggina o cloro.
- Non usare solventi contenenti idrocarburi alogenati come cloruro di metilene e 1,1,1 (tricloroetano). Essi non sono infatti compatibili con l'alluminio e potrebbero provocare un'esplosione. In caso di dubbi sulla compatibilità di un materiale con l'alluminio, contattare il fornitore della vernice.



Un elenco dei materiali usati nella costruzione di questo dispositivo sarà disponibile a richiesta per verificare la compatibilità con i materiali di rivestimento usati.



### PERICOLO: GENERALE

Può provocare lesioni gravi o danni alle cose.

#### PREVENZIONE:

- Leggere tutte le istruzioni e le avvertenze di sicurezza prima di utilizzare l'apparecchio.
- Seguire tutte le normative corrette locali, statali e nazionali relative all'areazione, alla prevenzione degli incendi ed al funzionamento.
- Usare soltanto i componenti approvati dal fabbricante. L'utente si assume tutti i rischi e le responsabilità nel caso si scelga di utilizzare pezzi che non soddisfano i requisiti minimi ed i dispositivi di sicurezza del fabbricante della pompa.
- Prima dell'uso controllare tutti i tubi per verificare la presenza di tagli, perdite, abrasioni o rigonfiamenti del rivestimento. Verificare che gli accoppiamenti non siano danneggiati o che si muovano. Sostituire immediatamente il tubo se si verifica una delle condizioni appena descritte. Non riparare mai un flessibile. Sostituirlo con uno identico di ricambio.
- MAI puntare la pistola contro nessuna parte del corpo.
- Indossare abiti adatti a proteggere pelle e capelli dalla vernice.
- Indossare una protezione acustica.
- Non spruzzare all'esterno nelle giornate ventose.

- Non lasciare mai questo dispositivo incustodito. Tenere lontano da bambini o dalle persone che non abbiamo familiarità con il dispositivo HVLP.



### PERICOLO: ESALAZIONI PERICOLOSE

Vernici, solventi, insetticidi ed altri materiali possono essere dannosi se inalati o toccati. Le esalazioni possono provocare nausea, svenimenti o avvelenamento.

#### PREVENZIONE:

- Usare una mascherina se esiste il rischio che le esalazioni vengano inalate. Leggere tutte le istruzioni fornite con la mascherina per assicurarsi che essa sia in grado di offrire la protezione necessaria.
- Indossare occhiali protettivi.
- Indossare indumenti protettivi secondo le indicazioni del fabbricante della vernice.



### PERICOLO: USTIONI ALLA PELLE

Le parti riscaldate possono provocare gravi ustioni alla pelle.

#### PREVENZIONE:

- Gli accessori di scollegamento rapido del flessibile e la pistola a spruzzo diventano caldi durante l'uso. Evitare il contatto della pelle con gli accessori di scollegamento rapido quando sono caldi. Lasciar raffreddare gli accessori di scollegamento rapido prima di scollegare la pistola a spruzzo dal flessibile.



### PERICOLO: ESPLOSIONE E INCENDIO

Le esalazioni del solvente e della vernice possono esplodere o prendere fuoco, provocando lesioni gravi o danni alle cose.

#### PREVENZIONE:

- Assicurarsi che ci siano scarichi e aria fresca in abbondanza per evitare l'accumulo di esalazioni infiammabili nell'aria dell'area di spruzzo.
- Evitare il contatto con fonti infiammabili come scintille di elettricità statica, apparecchi elettrici, fiamme, fiamme pilota, oggetti roventi e scintille provocate dalla connessione e disconnessione di fili elettrici o dagli interruttori accesi.

- La plastica può provocare scintille statiche. Non usare mai della plastica per delimitare l'area di spruzzo. Non usare indumenti impermeabili di plastica quando si spruzzano materiali infiammabili.
- Non fumare nell'area di spruzzo.
- L'estintore deve essere a disposizione e ben funzionante.
- Il filo elettrico deve essere collegato ad un circuito messo a terra (solo per le unità elettriche).
- Seguire le avvertenze e le istruzioni del costruttore per il materiale e il solvente. Acquisire familiarità con le schede di sicurezza e le informazioni tecniche del materiale di rivestimento per assicurare un uso sicuro.
- Prestare attenzione estrema quando si usano materiali con punto di infiammabilità al di sotto di 100° F (38° C). Il punto di infiammabilità è la temperatura a cui un fluido può produrre vapori sufficienti ad incendiarsi.
- L'oggetto da verniciare deve essere collegato a terra.
- Prima di qualsiasi lavoro sull'apparecchio staccare la spina elettrica dalla presa di corrente.

## 1.3 SICUREZZA ELETTRICA

I modelli elettrici devono essere messi a terra. Nel caso di un cortocircuito elettrico, la messa a terra riduce il rischio di scossa elettrica grazie alla presenza di un cavo di scarico per la corrente elettrica. Questo prodotto è provvisto di un filo elettrico dotato di un cavo di messa a terra con una adeguata spina di messa a terra. Collegamento alla rete elettrica solo tramite un punto di alimentazione a parte, ad esempio per mezzo di un interruttore di sicurezza per correnti di guasto con  $INF \leq 30 \text{ mA}$ .

	<p>PERICOLO — I lavori e le riparazioni alle apparecchiature elettriche devono essere eseguiti solo da un elettricista specializzato. Titan declina qualsiasi responsabilità in caso di installazione irregolare o errata. Spegner l'apparecchio. Prima di qualsiasi riparazione, disinserire la spina di rete dalla presa di corrente.</p>
	<p>Pericolo di cortocircuito dovuto all'infiltrazione di acqua nell'impianto elettrico. Non pulire mai l'impianto con un idropulitrice ad alta pressione o a vapore ad alta pressione.</p>
	<p>Attenzione – Il cavo di alimentazione di questo apparecchio agisce come connettore del circuito di alimentazione. Il cavo di alimentazione deve essere posto vicino ad una presa facilmente accessibile, senza ostruzioni.</p>

## 2 INTRODUZIONE

Questo sistema a spruzzo alto volume/bassa pressione (HVLP) è ideato per applicare rivestimenti a superfici che possono essere lavorate in modo più rapido rispetto a spazzole e rulli e che sono troppo piccole per i tradizionali spruzzatori senza aria. Tra i componenti di questo sistema sono inclusi un commutatore di alimentazione, un cavo di alimentazione, una spia di allarme associata al filtro, un interruttore di circuito, un sistema di filtraggio doppio, un reggicoppa, un flessibile dell'aria e una presa dell'aria.

La turbina è inoltre dotata di un portautensili. Questo portautensili è allocato sul lato opposto della turbina e può essere utilizzato per riporre i componenti del proiettore o altri piccoli pezzi di ricambio.

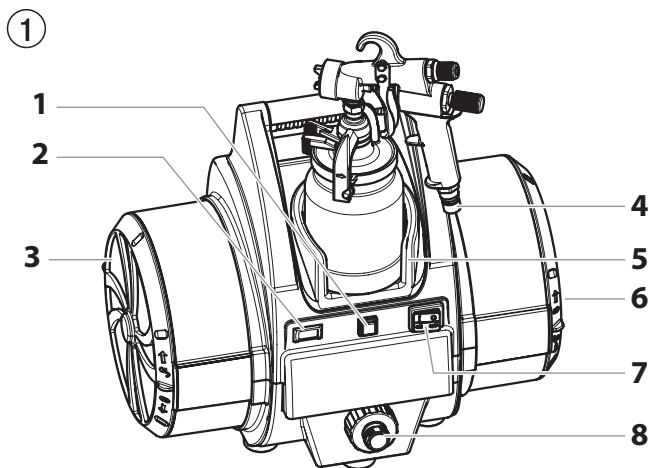



1. Interruttore di circuito
2. Luce di avvertimento filtro
3. Filtro
4. Ingresso dell'aria
5. Supporto tazza
6. Filtro (alla fine della scatola)
7. Interruttore di alimentazione
8. Uscita per l'aria

\* Il flessibile dell'aria non è riportato nell'illustrazione.

Con questo sistema a spruzzo HVLP, si può ottenere una rifinitura professionale della più alta qualità possibile con poca o nessuna preparazione né tempi di impostazione. Leggere tutte le informazioni contenute in questo manuale prima di utilizzare il sistema.

## 3 USO DEL SISTEMA A SPRUZZO HVLP

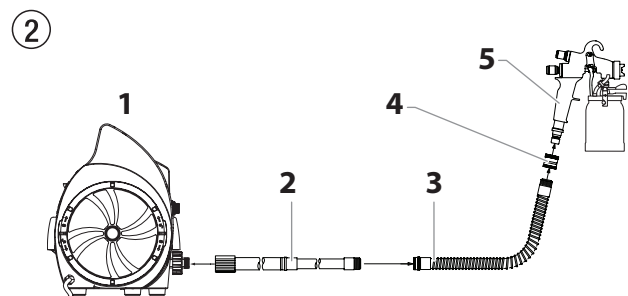

	Fare riferimento alle seguenti informazioni per usare e comprendere il sistema a spruzzo HVLP.
	Nel sistema può essere compreso un flessibile dell'aria ("a frusta") di minore lunghezza rispetto a quello principale. Questo flessibile più corto può essere collegato al flessibile principale più lungo oppure a un sistema di spruzzatura distanziato (acquistabile separatamente), ma <b>NON</b> deve essere collegato direttamente alla turbina. Per indicazioni dettagliate, fare riferimento al manuale di istruzioni della pistola spray.



1. Turbina
2. Flessibile dell'aria
3. Flessibile a frusta
4. Raccordo
5. Pistola spray

 Attenzione	Non collegare il flessibile a frusta (corto) direttamente alla turbina perché il flessibile dell'aria (lungo) si danneggerebbe.
---	---

### 3.1 IMPOSTAZIONE

	Usare la procedura che segue per impostare il sistema a spruzzo HVLP per il funzionamento.
	Tenere la turbina alla massima distanza possibile dall'aria di spruzzo per proteggersi da esplosioni o incendi che potrebbero essere provocati dalle scintille provenienti dalle parti elettriche.

1. Preparare la pistola a spruzzo per il funzionamento. Far riferimento al manuale della pistola a spruzzo per preparazione del materiale, impostazione e informazioni sullo spruzzo.
2. Fissare il flessibile dell'aria all'uscita dell'aria sulla turbina.
3. Fissare il flessibile dell'aria all'ingresso della pistola a spruzzo.
4. Inserire il cavo di alimentazione della turbina in una presa messa a terra.
5. Attivare la turbina e cominciare a spruzzare.

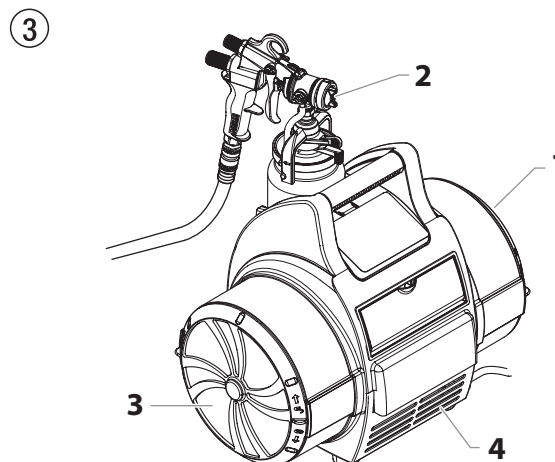

### 3.2 SISTEMA FILTRAGGIO DOPPIO

La turbina ha due diversi filtri per l'aria – uno per l'aria atomizzante e uno per l'aria di raffreddamento. Il filtro per l'aria atomizzante (1) è a due fasi, a rete sottile, ideato per intrappolare le particelle che potrebbero danneggiare la rifinitura. L'aria atomizzante è scaricata attraverso l'ugello della pistola a spruzzo dove atomizza il materiale di rivestimento (2). Il filtro per l'aria di raffreddamento (3) è un filtro a rete doppia ideato per consentire il flusso della quantità corretta di aria attraverso la turbina a scopi di raffreddamento. L'aria di raffreddamento è scaricata attraverso lo scarico apposito sulla parte anteriore della turbina (4).



### 3.3 SISTEMA DI AVVERTIMENTO FILTRO

Il sistema di avvertimento del filtro sulla turbina si compone di una luce di avvertimento filtro rossa sul pannello di controllo anteriore e un interruttore per il flusso dell'aria all'interno della turbina. Quando l'interruttore per il flusso dell'aria non rileva la quantità appropriata di aria che fluisce attraverso la turbina, la luce di avvertimento filtro si accende per indicare che è tempo di pulire o cambiare i filtri.

	Il sistema di avvertimento filtro non arresta la turbina.
 Attenzione	Pulire i filtri regolarmente. I filtri bloccati possono provocare calore eccessivo e possibili danni alla turbina.

## 4 MANUTENZIONE



Usare le procedure che seguono per far funzionare correttamente il sistema a spruzzo HVLP.

### 4.1 PULIZIA/SOSTITUZIONE DEI FILTRI



Attenzione

Prima di sostituire i filtri, accertarsi che la turbina sia stata scollegata dalla presa di corrente.

1. Rimuovere i coperchi dei filtri (1) su ciascun lato della turbina girandoli in senso antiorario.

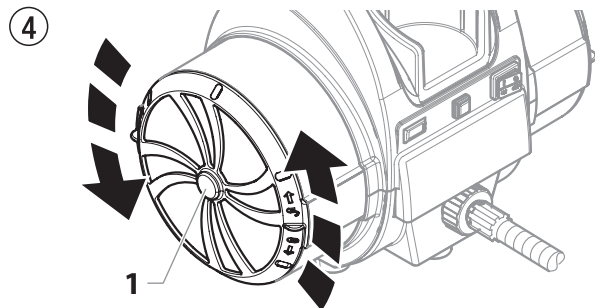

2. Rimuovere ogni componente del filtro (prefiltro [2] e filtro [3]) dal relativo vano di alloggiamento su ciascun lato della turbina.



Il filtro pieghettato bianco (4) deve essere rimosso dalla turbina nello stesso modo del coperchio. Girarlo in senso antiorario per sboccarlo e staccarlo.

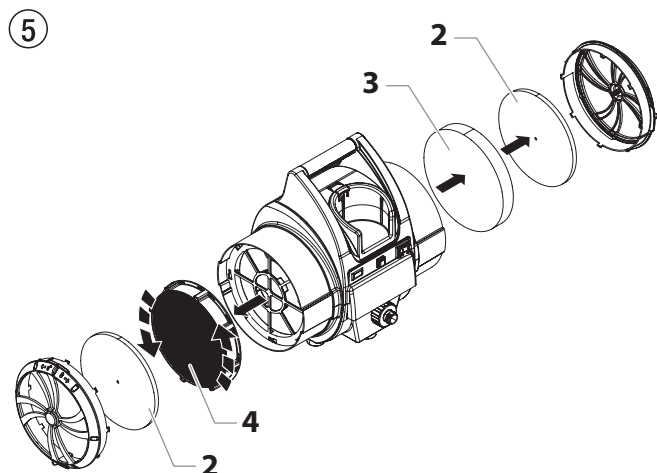

3. Pulire i filtri. Per eliminare dai filtri le sostanze contaminanti, è possibile scuoterli o soffiarli dell'aria compressa. In caso di materiali che non è semplice rimuovere nei modi sopra indicati, sarà necessario immergere i filtri in acqua saponata o in acqueragia. Prima di rimontare i filtri nella turbina, verificare che siano completamente asciutti.



Non usare solventi altamente infiammabili, come solventi per lacche, per pulire i filtri.



Attenzione

Non immergere in solventi il filtro pieghettato di carta. Per pulire questo filtro, è possibile solo scuoterlo o soffiare l'aria compressa dirigendola all'interno (lato pulito).

4. Inserire ciascun filtro nella scatola corrispondente.



Controllare che il filtro pieghettato bianco aderisca fermamente ai raggi della relativa scatola. Girare i filtri in senso orario per fissarli in posizione.

5. Rimontare i coperchi dei filtri su ciascun lato della turbina girandoli in senso orario.



Dopo alcune pulizie, può diventare necessario sostituire i filtri. Far riferimento all'elenco delle parti verso la fine di questo manuale per il numero di parte del kit di sostituzione del filtro.

### 4.2 PULIZIA DEI FLESSIBILI DELL'ARIA

1. Per mantenere pulita la superficie esterna del flessibile dell'aria, passarvi regolarmente un panno inumidito.



Attenzione

NON immergere e NON sciacquare il flessibile dell'aria, né con acqua né con un agente chimico. NON pulire il flessibile dell'aria utilizzando metiletilchetone (MEK), nafta, acqueragia, diluenti per vernici, xilolo/xilene o toluolo/toluene. Nel tempo, l'esposizione potrebbe causare il danneggiamento del flessibile. Conservare in un ambiente interno con il cavo avvolto intorno all'impugnatura.

## 5 ELIMINAZIONE DI ANOMALIE

Tipo di anomalia	Possibile causa	Misura per eliminare l'anomalia
A. Flusso di aria limitato o assente	<ol style="list-style-type: none"> <li>1. Manopola di regolazione del flusso dell'aria sulla pistola a spruzzo disattivata</li> <li>2. Filtri dell'aria bloccati</li> </ol>	<ol style="list-style-type: none"> <li>1. Regolare la manopola del flusso dell'aria</li> <li>2. Pulire o sostituire i filtri</li> </ol>
B. Luce avvertenza filtro accesa	<ol style="list-style-type: none"> <li>1. Filtri dell'aria bloccati</li> </ol>	<ol style="list-style-type: none"> <li>1. Pulire o sostituire i filtri</li> </ol>
C. Turbina senza alimentazione	<ol style="list-style-type: none"> <li>1. Assenza di alimentazione</li> <li>2. Interruttore di circuito scattato.</li> <li>3. Spazzole turbina usurate</li> </ol>	<ol style="list-style-type: none"> <li>1. Controllare l'alimentazione</li> <li>2. Reset the breaker. If problem persists, have turbine inspected at an authorized Titan service center.</li> <li>3. Far sostituire le spazzole da un centro assistenza autorizzato Titan</li> </ol>
D. Archi/scintille in eccesso nella turbina	<ol style="list-style-type: none"> <li>1. Spazzole turbina usurate</li> <li>2. Commutatore danneggiato</li> </ol>	<ol style="list-style-type: none"> <li>1. Far sostituire le spazzole da un centro assistenza autorizzato Titan</li> <li>2. Sostituire la turbina (contattare un tecnico per l'assistenza Titan)</li> </ol>



Il motore della turbina può danneggiarsi se non riceve la corretta assistenza. Far controllare le spazzole (P/N 0276878) per eventuale usura da un centro assistenza autorizzato ogni 400 ore.

Pulire i filtri regolarmente. I filtri bloccati possono provocare calore eccessivo e possibili danni all'unità.

Per informazioni aggiuntive sulla soluzione dei problemi, vedere il manuale in dotazione con la pistola.

### 5.1 ASSISTENZA

Se il sistema a spruzzo necessita di assistenza durante il periodo di garanzia, restituire l'unità e la prova di acquisto al distributore presso cui è stato acquistato. A scelta, l'unità sarà riparata o sostituita. Grazie al nostro continuo impegno per migliorare la qualità, ci riserviamo il diritto di apportare modifiche ai componenti o al design se necessario.

### 5.2 DATI TECNICI

Tensione	230 V~, 50/60 Hz
Potenza assorbita P1	1836 W
Corrente assorbita max.	9,0A
Pressione dinamica max.	0,72 bar
Numero di giri	21.000 giri/min
Peso della turbina	15 kg
Cavo d'alimentazione	3 m
Capacità tazza	1 litro
Lunghezza del flessibile principale	9,1 m
Lunghezza del flessibile a frusta	1,5 m
Set ugello di spruzzatura (standard)	n° 4 (1,8 mm)

Temperatura massima consentita per il rivestimento	43°C
Tasso de flusso tipico per il rivestimento	0,35 l / m
Livello di pressione acustica max.	
turbocompressore	75 dB (A) *
aerografo per vernici	76 dB (A)**

\* Punto di misura: lateralmente all'apparecchio alla distanza di 1 m e ad 1,60 m sopra il basamento, basamento silenziato.

\*\* Punto di misura: distanza 2,5 m dall'apparecchio e 1,60 m sopra il basamento.



## GARANZIA

Titan Tool, Inc., ("Titan") garantisce che al momento della consegna all'acquirente originale per l'uso ("utente finale"), il dispositivo coperto da questa garanzia è esente da difetti nei materiali e nella lavorazione. Con l'eccezione di qualsiasi garanzia speciale, limitata o estesa pubblicata da Titan, gli obblighi di Titan ai sensi di questa garanzia si limitano alla sostituzione o riparazione gratuite di quei componenti che, secondo ragionevole valutazione di Titan, si dimostrano essere difettosi entro dodici (12) mesi dalla vendita all'utente finale. Questa garanzia si applica solo se l'unità è installata e utilizzata secondo i consigli e le istruzioni di Titan.

Questa garanzia non si applica in caso di danni o usura causati da abrasione, corrosione o errato uso, negligenza, incidente, installazione errata, sostituzione di componenti non Titan o manomissione dell'unità in modo da impedire il normale funzionamento.

I componenti difettosi devono essere restituiti ad un punto vendita/assistenza Titan. Tutte le spese di trasporto, compresa la restituzione alla fabbrica, se necessario, devono essere sostenute e prepagate dall'utente finale. Il dispositivo riparato o sostituito sarà restituito all'utente finale con trasporto prepagato.

NON CI SONO ALTRE GARANZIE ESPRESSE. TITAN CON IL PRESENTE ESCLUDE QUALSIASI E TUTTE LE GARANZIE IMPLICITE COMPRESSE, MA NON LIMITATE A, QUELLE DI COMMERCIALIZZABILITÀ E ADEGUATEZZA AD UN PARTICOLARE SCOPO, NELLA MISURA CONSENTITA DALLA LEGGE. LA DURATA DI QUALSIASI GARANZIA IMPLICITA CHE NON POSSA ESSERE ESCLUSA SI LIMITA AL PERIODO DI TEMPO SPECIFICATO NELLA GARANZIA ESPRESSA. IN NESSUN CASO LA RESPONSABILITÀ DI TITAN SUPERERÀ L'AMMONTARE DEL PREZZO DI ACQUISTO. LA RESPONSABILITÀ PER DANNI CONSEQUENZIALI, INCIDENTALI O SPECIALI AI SENSI DI QUALSIASI E TUTTE LE GARANZIE È ESCLUSA NELLA MISURA CONSENTITA DALLA LEGGE.

TITAN NON DÀ ALCUNA GARANZIA E ESCLUDE TUTTE LE GARANZIE IMPLICITE DI COMMERCIALIZZABILITÀ E ADEGUATEZZA AD UN PARTICOLARE SCOPO CON RIFERIMENTO A ACCESSORI, DISPOSITIVO, MATERIALI O COMPONENTI VENDUTI MA NON PRODOTTI DA TITAN. GLI ARTICOLI VENDUTI, MA NON PRODOTTI DA TITAN (COME MOTORI A GAS, INTERRUTTORI, FLESSIBILI, ECC.) SONO SOGGETTI ALL'EVENTUALE GARANZIA DEI LORO PRODUTTORI. TITAN FORNIRÀ ALL'ACQUIRENTE LA RAGIONEVOLE ASSISTENZA NEL PRESENTARE RICORSO PER LA VIOLAZIONE DI TALI GARANZIE.

---

<b>1</b>	<b>REGULAMENTAÇÕES DE SEGURANÇA</b>	<b>35</b>
1.1	Explicação dos símbolos usados	35
1.2	Riscos à segurança	35
1.3	Segurança elétrica	36
<b>2</b>	<b>INTRODUÇÃO</b>	<b>37</b>
<b>3</b>	<b>USO DE UM PULVERIZADOR HVLP</b>	<b>37</b>
3.1	Configuração	38
3.2	Sistema de filtragem dupla	38
3.3	Sistema de aviso do filtro	38
<b>4</b>	<b>MANUTENÇÃO</b>	<b>39</b>
4.1	Limpeza/substituição dos filtros	39
4.2	Limpeza das mangueiras de ar	39
<b>5</b>	<b>SOLUÇÃO DE PROBLEMAS</b>	<b>40</b>
5.1	Manutenção	40
5.2	Dados técnicos	40
<b>GARANTIA</b>		<b>41</b>
<b>PEÇAS SOBRESSALENTES</b>		<b>82</b>
	Lista de peças sobressalentes para o conjunto principal	82
	Lista de peças sobressalentes para o conjunto da turbina	86
	Lista de peças sobressalentes para o conjunto do compartimento superior	90
	Lista de peças sobressalentes para o conjunto do compartimento inferior	94
<b>DIAGRAMA DE CONEXÕES</b>		<b>98/99</b>

# 1 REGULAMENTAÇÕES DE SEGURANÇA

## 1.1 EXPLICAÇÃO DOS SÍMBOLOS USADOS

Este manual contém informações que devem ser lidas e compreendidas antes do uso do equipamento. Ao chegar a uma área que apresente um dos símbolos a seguir, preste atenção especial e não deixe de observar a proteção.



→ Este símbolo indica um risco em potencial que pode causar ferimentos graves ou morte. Serão apresentadas importantes informações de segurança.



Atenção

→ Este símbolo indica um risco em potencial para você ou o equipamento. Serão apresentadas importantes informações para evitar danos ao equipamento e causas de pequenos ferimentos.



→ Risco de ferimento por queimadura da pele



→ Perigo de incêndio causado por vapores de solventes e tintas



→ Perigo de explosão causada por vapores de solventes, tintas e materiais incompatíveis



→ Perigo de ferimentos causados por inalação de vapores perigosos



→ Use protetores auriculares



→ Utilize óculos de proteção



→ Observações fornecem informações importantes que devem receber atenção especial.

## 1.2 RISCOS À SEGURANÇA



### PERIGO: RISCO DE EXPLOSÃO DEVIDO A MATERIAIS INCOMPATÍVEIS

Causará lesões graves ou danos materiais.

#### PREVENÇÃO:

- Não utilize materiais que contêm alvejante ou cloro.
- Não utilize solventes de hidrocarbonetos halogenados como cloreto de metileno e 1,1,1-tricloroetano. Eles não são compatíveis com o alumínio e podem causar uma explosão. Se não tiver certeza da compatibilidade de um material com o alumínio, entre em contato com o fornecedor do revestimento.



Uma lista de materiais utilizados na construção do equipamento será disponibilizada mediante solicitação para validar a compatibilidade com os materiais de revestimento a serem usados.



### RISCO: GERAL

Este produto pode causar graves ferimentos ou danos à propriedade.

#### PREVENÇÃO:

- Leia todas as instruções e precauções de segurança antes de operar o equipamento.
- Siga todos os códigos locais, estaduais e nacionais adequados referentes à ventilação, prevenção de incêndios e operação.
- Use somente peças autorizadas pelo fabricante. O usuário assume todos os riscos e responsabilidades ao usar peças que não atendem às especificações mínimas e aos dispositivos de segurança do fabricante da bomba.
- Antes de cada uso, verifique todas as mangueiras quanto a cortes, vazamentos, abrasão ou protuberâncias. Verifique se não há danos ou movimentações nas conexões. Substitua imediatamente a mangueira se encontrar qualquer uma dessas condições. Nunca faça reparos em uma mangueira. Substitua-a por uma mangueira idêntica.
- NUNCA aponte a pistola para qualquer parte do corpo.
- Utilize uma vestimenta para evitar que a tinta entre em contato com a pele e cabelos.
- Use protetores auriculares.
- Não pulverize externamente em dias com vento.
- Nunca deixe esse equipamento sem supervisão. Mantenha-o longe de crianças ou outras pessoas que não estejam familiarizadas com a operação do equipamento HVLP.



### RISCO: VAPORES PERIGOSOS

Tintas, solventes e outros materiais podem ser perigosos se inalados ou se entrarem em contato com o corpo. Os vapores podem causar grave náusea, desmaio ou envenenamento.

#### PREVENÇÃO:

- Use um respirador ou máscara no caso de possibilidade de inalação de vapores. Leia todas as instruções fornecidas com a máscara para se certificar de que ela fornecerá a proteção necessária.
- Utilize óculos de proteção.
- Utilize vestimenta de proteção conforme exigido pelo fabricante do revestimento.



### PERIGO: LESÃO POR QUEIMADURAS DA PELE

Peças quentes podem causar lesões graves por queimadura.

#### PREVENÇÃO:

- Os encaixes de desconexão rápida na mangueira e pistola de pulverização ficam quentes durante o uso. Evite o contato da pele com os encaixes de desconexão rápida quando estiverem quentes. Deixe que os encaixes de desconexão rápida resfriem antes de desconectar a pistola de pulverização da mangueira.



### PERIGO: EXPLOSÃO OU INCÊNDIO

Fumaça de vapor e tinta podem explodir ou se incendiar. Lesões graves e/ou danos materiais podem ocorrer.



#### PREVENÇÃO:

- Permita o amplo escape e a introdução de ar fresco para impedir o acúmulo de vapores inflamáveis no ar dentro da área de pulverização.
- Evite todas as fontes de ignição, como faíscas de eletricidade estática, aparelhos elétricos, chamas, luzes piloto, objetos quentes e faíscas de conexão e desconexão de cabos de alimentação ou interruptores de luz em funcionamento.
- O plástico pode causar faíscas estáticas. Nunca pendure plásticos para delimitar a área de pulverização. Não utilize vestimentas de proteção de plástico ao pulverizar materiais inflamáveis.
- Não fume na área de pulverização.

- Extintores de incêndio devem estar presentes e em bom estado de funcionamento.
- O cabo de energia deve ser conectado a um circuito aterrado (somente unidades elétricas).
- Siga os avisos e as instruções do fabricante do material e do solvente. Esteja familiarizado com as informações técnicas e a ficha de dados de segurança (SDS) do material de revestimento para garantir o uso seguro.
- Tenha extremo cuidado ao usar materiais com ponto de ignição abaixo de 100 °C (38 °F). O ponto de ignição é a temperatura na qual um fluido pode produzir vapores suficientes para entrar em ignição.
- O objeto a ser revestido deve estar aterrado.
- Antes de trabalhar no dispositivo, remova o cabo de alimentação da tomada.

## 1.3 SEGURANÇA ELÉTRICA

Os modelos elétricos devem ser aterrados/ligados à terra. No caso de um curto-circuito elétrico, o aterramento/ligação à terra reduz o risco de choque elétrico proporcionando um fio de escape para a corrente elétrica. Este produto é equipado com um cabo que tem um fio de aterramento/ligação à terra com um conector apropriado para aterramento/ligação à terra. Conexão com o cabo de alimentação apenas através de um ponto de alimentação especial, por exemplo, através de uma instalação de proteção contra erros com INF <30 mA.

	<p>PERIGO — Trabalhos ou reparos no equipamento elétrico só podem ser realizados por um electricista qualificado. Nenhuma responsabilidade é assumida por instalação incorreta. Desligar a unidade. Antes de todos os reparos, desconecte o conector de alimentação da tomada.</p>
	<p>Perigo de curtos-circuitos causados pela entrada de água no equipamento elétrico. Nunca pulverize a unidade com alta pressão ou dispositivos de limpeza a vapor de alta pressão.</p>
	<p>Cuidado – O cabo de alimentação desse equipamento atua como um conector de circuito de alimentação. O cabo de alimentação deve ser colocado próximo a uma tomada não obstruída e facilmente acessível.</p>

## 2 INTRODUÇÃO

Esse sistema de pulverização de Alto volume/Baixa pressão (HVLP) foi projetado para aplicar revestimentos em superfícies que podem ser pulverizadas mais rapidamente do que com pincel ou rolo e que sejam muito pequenas para pulverizadores sem ar tradicionais. Os componentes desse sistema incluem um interruptor de energia, um cabo de alimentação, uma luz de aviso do filtro, um disjuntor, um sistema de filtragem dupla, um suporte para copos, uma mangueira de ar e uma saída de ar. A turbina também está equipada com uma caixa de ferramentas. Ela está localizada no lado contrário da turbina e pode ser usada para armazenar conjuntos do projetor ou qualquer outra peça sobressalente pequena.

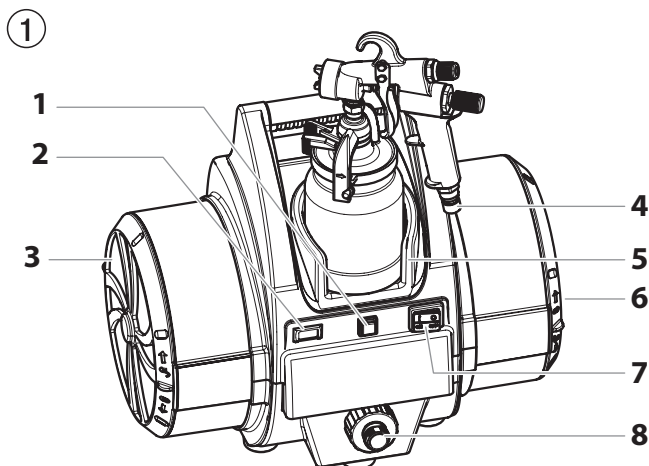

1. Interruptor do disjuntor
2. Luz de aviso do filtro
3. Filtro
4. Entrada de ar
5. Suporte do copo
6. Filtro (na ponta da lata)
7. Chave de força
8. Saída de ar

\* Mangueira de ar não exibida.

Com esse sistema de pulverização HVLP, você pode obter um acabamento profissional da mais alta qualidade possível com pouco ou nenhum preparo ou tempo de instalação. Revise todas as informações contidas nesse manual antes de operar o sistema.

## 3 USO DE UM SISTEMA DE PULVERIZAÇÃO HVLP

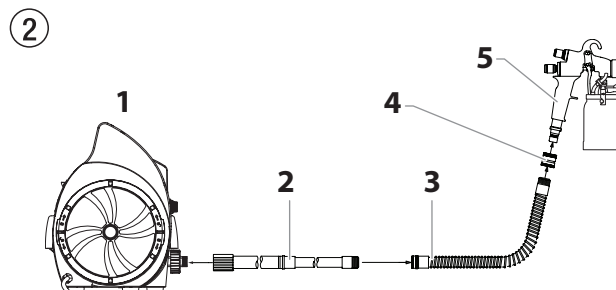

	Leia as seguintes informações para operar e entender seu sistema de pulverização HVLP.
	Seu sistema pode incluir uma mangueira de ar ("chicote") curta. A mangueira curta deve ser conectada à mangueira mais longa ou a um sistema de pulverização remoto (vendido separadamente) e NÃO diretamente à turbina. Consulte o manual de instruções da pistola de pulverização para obter informações completas.



1. Turbina
2. Mangueira de ar
3. Mangueira de chicote
4. Acoplamento
5. Pistola de pulverização

	Não conecte a mangueira de ar curta diretamente na turbina, pois a mangueira será danificada.
--	---

### 3.1 CONFIGURAÇÃO

	Utilize o seguinte procedimento para configurar seu sistema de pulverização HVLP para operação.
	Mantenha a turbina na distância máxima possível da área de pulverização para proteger contra explosão ou incêndio que possam ser causados por faíscas de peças elétricas.

1. Prepare sua pistola de pulverização para operação. Consulte o manual da pistola de pulverização para informações sobre o preparo do material, instalação e pulverização.
2. Conecte a mangueira de ar à saída de ar na turbina.
3. Conecte a mangueira de ar à entrada de ar na pistola de pulverização.
4. Conecte o cabo de alimentação da turbina em um receptáculo aterrado.
5. Ligue a turbina e comece a pulverização.

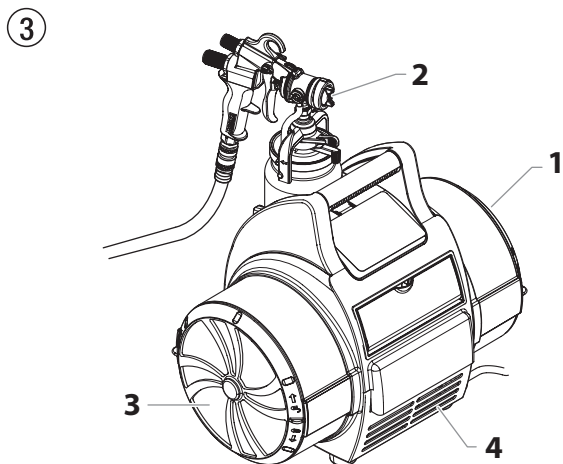

### 3.2 SISTEMA DE FILTRAGEM DUPLA

A turbina possui dois filtros de ar diferentes — um para o ar de atomização e um para o ar de resfriamento. O filtro de ar de atomização (1) é um filtro de malha fina de dois estágios projetado para recolher partículas que podem danificar seu acabamento. O ar de atomização é descarregado pelo bico da pistola de pulverização que atomiza o material de revestimento (2). O filtro de ar de resfriamento (3) é um filtro de malha grossa projetado para permitir a quantidade adequada de fluxo de ar pela turbina para resfriamento. O ar de resfriamento é dissipado pela descarga de ar de resfriamento na parte frontal da turbina (4).



### 3.3 SISTEMA DE AVISO DO FILTRO

O sistema de aviso do filtro em sua turbina consiste em uma luz de aviso do filtro vermelha no painel de controle frontal e em um interruptor de fluxo de ar dentro da turbina. Quando o interruptor de fluxo de ar não detecta a quantidade de ar adequada fluindo pela turbina, a luz de aviso do filtro acenderá para indicar que é hora de limpar ou trocar os filtros.

	O sistema de aviso do filtro não desliga a turbina.
 Atenção	Limpe os filtros frequentemente. Filtros entupidos podem causar aquecimento excessivo e possíveis danos na turbina.

## 4 MANUTENÇÃO



O sistema de aviso do filtro não desliga a turbina. Limpe os filtros frequentemente. Filtros entupidos podem causar aquecimento excessivo e possíveis danos na turbina.

### 4.1 LIMPEZA/SUBSTITUIÇÃO DOS FILTROS



Atenção

Certifique-se de que a turbina esteja desligada antes de trocar os filtros.

1. Remova as tampas do filtro (1) em cada lado da turbina girando-as no sentido anti-horário.

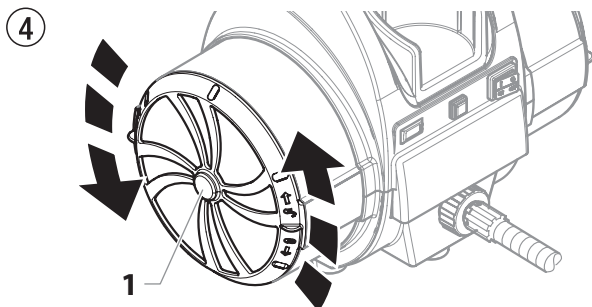

2. Remova cada conjunto de filtro (pré-filtro [2] e filtro [3]) do compartimento do filtro em cada lado da turbina.



O filtro com dobras branco (4) é removido da turbina da mesma maneira que a tampa do filtro. Gire no sentido anti-horário para destravar e remover.

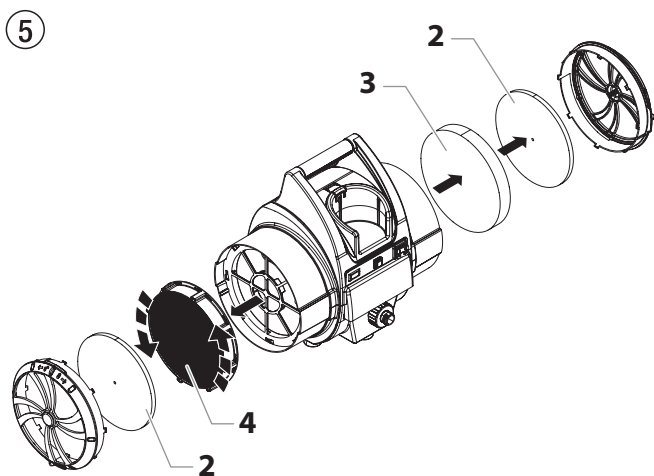

3. Limpe os filtros. Bata de leve em ambos os filtros para remover os contaminantes ou utilize ar pressurizado para soprar os contaminantes. Para materiais que não saiam facilmente com sopro de ar ou batidas leves, mergulhe o filtro em água com sabão ou em aguarrás. Deixe que os filtros sequem completamente antes de colocá-los novamente na turbina.



Não utilize solventes altamente inflamáveis, como solvente para verniz, para limpar os filtros.



Atenção

Não mergulhe o filtro com dobras em solventes. Apenas bata de leve no filtro ou use ar comprimido diretamente na parte interna (o lado limpo).

4. Insira cada filtro de volta em seu compartimento de filtro correspondente.



Certifique-se de que o filtro com dobras branco esteja encaixado com segurança nos raios do compartimento do filtro. Gire no sentido horário para fixar na posição.

5. Recoloque as tampas do filtro em cada lado da turbina girando-as no sentido horário.



Após muitas limpezas, pode ser necessário substituir os filtros. Consulte a lista de peças quase no fim desse manual para obter o número de peça do kit de substituição de filtro.

### 4.2 LIMPEZA DAS MANGUEIRAS DE AR

1. Limpe periodicamente a superfície externa da mangueira de ar com um pano para mantê-la limpa.



Atenção

NÃO mergulhe nem lave a mangueira de ar com água ou qualquer componente químico.

NÃO utilize butanona (MEK), nafta, destilados minerais, solventes de tinta, xileno, ou tolueno para limpar a mangueira de ar. A exposição excessiva pode danificar a mangueira.

Armazene em local coberto, com o cabo enrolado em torno da alça.

## 5 SOLUÇÃO DE PROBLEMAS

Tipo de defeito	Possível causa	Medidas para eliminar o defeito
A. Fluxo de ar restrito ou sem fluxo de ar	<ol style="list-style-type: none"> <li>O Botão de ajuste de fluxo de ar na pistola de pulverização está desligado</li> <li>Os filtros de ar estão entupidos</li> </ol>	<ol style="list-style-type: none"> <li>Ajuste o botão de ajuste de fluxo de ar</li> <li>Limpe ou substitua os filtros</li> </ol>
B. A luz de aviso do filtro está ligada	<ol style="list-style-type: none"> <li>Os filtros de ar estão entupidos</li> </ol>	<ol style="list-style-type: none"> <li>Limpe ou substitua os filtros</li> </ol>
C. A turbina não tem energia	<ol style="list-style-type: none"> <li>Sem energia na alimentação</li> <li>O disjuntor desligou.</li> <li>Escovas da turbina gastas</li> </ol>	<ol style="list-style-type: none"> <li>Verifique a alimentação de energia</li> <li>Reinicie o disjuntor. Se o problema persistir, inspecione a turbina em um centro de manutenção Titan autorizado</li> <li>Substitua as escovas em um centro de manutenção Titan autorizado</li> </ol>
D. Geração de arcos/faísca excessiva na turbina	<ol style="list-style-type: none"> <li>Escovas da turbina gastas</li> <li>Comutador danificado</li> </ol>	<ol style="list-style-type: none"> <li>Substitua as escovas em um centro de manutenção Titan autorizado</li> <li>Substitua a turbina (entre em contato com um técnico de manutenção da Titan)</li> </ol>



O motor da turbina pode ser danificado se sua manutenção não for realizada adequadamente. Solicite a verificação das escovas (P/N 0276878) quanto a desgaste por um centro de manutenção autorizado a cada 400 horas.

Limpe os filtros frequentemente. Filtros entupidos podem causar aquecimento excessivo e possíveis danos na unidade.

Para obter informações adicionais de solução de problemas, consulte o manual que vem com sua pistola.

### 5.1 SERVIÇO

Caso seu sistema de pulverização precise de manutenção durante o período de garantia, devolva a unidade e o comprovante de compra para o distribuidor onde ele foi adquirido. A nosso critério, a unidade será consertada ou substituída. Em um comprometimento contínuo de melhorar a qualidade, nos reservamos o direito de fazer alterações de componentes ou no projeto quando necessário.

### 5.2 DADOS TÉCNICOS

Potência	220V-240V~, 50/60 Hz
Consumo de energia P1	1836 W
Consumo máx. de corrente	9,0A
Pressão de ar	0,72 bar (10,5 psi)
RPM	21 000 rpm
Peso da turbina	15 kg
Cabo de alimentação	3 m
Capacidade do recipiente	1 liter
Comprimento da mangueira principal	9,1 m
Comprimento da mangueira chicote	1,5 m

Configuração do bocal (padrão)	No. 4 (1.8 mm)
Temperatura máx. permitida de revestimento	43°C
Taxa de fluxo de revestimento típico	0,35 l/min
Nível máx. de ruído	
ventoinha da turbina	75 dB (A) *
pistola de pulverização de tinta	76 dB (A)

\* Local de medição: 1 m de distância da unidade a 1,60 m acima do chão, chão reverberante.

\*\* Local de medição: 2,5 m de distância da unidade a 1,60 m acima do chão.



## GARANTIA

A Titan Tool, Inc., (“Titan”) garante que, no momento da entrega ao comprador original para seu uso (“Usuário Final”), o equipamento coberto por esta garantia está livre de defeitos de material e mão de obra. Com exceção de qualquer garantia especial, limitada ou estendida publicada pela Titan, a obrigação da Empresa com relação a esta garantia limita-se a substituir ou reparar gratuitamente as peças que, de acordo com os critérios razoáveis da Titan, demonstrem defeito dentro de 12 (doze) meses após a venda ao Usuário Final. Esta garantia é aplicável somente quando a unidade é instalada e operada de acordo com as recomendações e instruções da Titan.

Esta garantia não se aplica no caso de danos ou desgaste causados por abrasão, corrosão ou uso indevido, negligência, acidente, falha de instalação, substituição por peças de componentes não fabricadas pela Titan ou adulteração da unidade de modo a impedir seu funcionamento normal.

As peças defeituosas deverão ser encaminhadas a um ponto autorizado de venda/serviço da Titan. Todos os custos de transporte, incluindo a devolução à fábrica, caso necessário, serão de responsabilidade e pré-pagos pelo Usuário Final. O equipamento substituído ou reparado será encaminhado pelo transporte pré-pago ao Usuário Final.

NÃO HÁ QUALQUER OUTRA GARANTIA EXPRESSA. POR MEIO DESTES DOCUMENTOS, A TITAN SE ISENTA DE TODAS E QUAISQUER GARANTIAS IMPLÍCITAS INCLUINDO, SEM LIMITAÇÃO, GARANTIA DE COMERCIALIZAÇÃO E ADEQUAÇÃO A UMA FINALIDADE ESPECÍFICA, NA MEDIDA PERMITIDA PELA LEI. A DURAÇÃO DE QUAISQUER GARANTIAS IMPLÍCITAS QUE NÃO POSSAM TER ISENÇÃO DE RESPONSABILIDADE LIMITA-SE AO PERÍODO ESPECIFICADO NA GARANTIA EXPRESSA. EM NENHUMA CIRCUNSTÂNCIA A RESPONSABILIDADE DA TITAN ULTRAPASSARÁ O VALOR DO PREÇO DE COMPRA. A RESPONSABILIDADE POR DANOS EMERGENTES, INCIDENTAIS OU ESPECIAIS, SOB TODAS E QUAISQUER GARANTIAS, FICA EXCLUÍDA NA MEDIDA PERMITIDA PELA LEI.

A TITAN NÃO GARANTE E SE ISENTA DE TODAS AS GARANTIAS IMPLÍCITAS DE COMERCIALIZAÇÃO E ADEQUAÇÃO A UMA FINALIDADE ESPECÍFICA PARA ACESSÓRIOS, EQUIPAMENTOS, MATERIAIS OU COMPONENTES QUE SEJAM VENDIDOS, MAS NÃO FABRICADOS PELA TITAN. TAIS ITENS VENDIDOS, MAS NÃO FABRICADOS PELA TITAN (COMO MOTORES, INTERRUPTORES, MANGUEIRAS ETC.) ESTÃO SUJEITOS À GARANTIA DO RESPECTIVO FABRICANTE, SE HOUVER. A TITAN FORNECERÁ AO COMPRADOR ASSISTÊNCIA RAZOÁVEL PARA A REALIZAÇÃO DE QUALQUER QUEIXA QUANTO À VIOLAÇÃO DESSAS GARANTIAS.

---

<b>1</b>	<b>NORMAS DE SEGURIDAD</b>	<b>43</b>
1.1	Explicación de los símbolos utilizados	43
1.2	Peligros para la seguridad	43
1.3	Seguridad eléctrica	44
<b>2</b>	<b>INTRODUCCIÓN</b>	<b>45</b>
<b>3</b>	<b>USO DE UN SISTEMA DE PULVERIZACIÓN HVLP</b>	<b>45</b>
3.1	Instalación	46
3.2	Sistema de filtrado doble	46
3.3	Sistema de advertencia de filtro	46
<b>4</b>	<b>MANTENIMIENTO</b>	<b>47</b>
4.1	Limpieza/Sustitución de los filtros	47
4.2	Limpieza de las mangueras de aire	47
<b>5</b>	<b>PROCEDIMIENTO EN CASO DE AVERÍAS</b>	<b>48</b>
5.1	Servicio	48
5.2	Datos técnicos	48
	<b>GARANTÍA</b>	<b>49</b>
	<b>PIEZAS DE RECAMBIO</b>	<b>84</b>
	Lista de repuestos para el conjunto principal	84
	Lista de repuestos para el conjunto de turbina	88
	Lista de repuestos para el conjunto de la carcasa superior	92
	Lista de repuestos para el conjunto de la carcasa inferior	96
	<b>DIAGRAMA DE CABLEADO</b>	<b>98/99</b>

# 1 NORMAS DE SEGURIDAD

## 1.1 EXPLICACIÓN DE LOS SÍMBOLOS UTILIZADOS

El presente manual contiene información que deberá leer y comprender bien antes de utilizar el equipo. Cuando llegue a una sección que tenga uno de los siguientes símbolos, preste especial atención y asegúrese de que se cumplen las medidas de seguridad.



→ Este símbolo indica un peligro potencial que puede provocar lesiones graves e incluso la muerte. A continuación se incluye información importante de seguridad.



→ Este símbolo indica un peligro potencial para usted o para el equipo. A continuación se incluye información importante para evitar daños al equipo o evitar situaciones que podrían provocar lesiones de segundo orden.



→ Peligro de quemadura en la piel



→ Peligro de incendio



→ Peligro de explosión



→ Mezclas de vapores tóxicos y/o inflamables. Peligro de intoxicación y quemadura



→ Lleve protección para los oídos



→ Lleve protección para los ojos



→ Las notas añaden información importante a la que debe prestarse especial atención.

## 1.2 PELIGROS PARA LA SEGURIDAD



### PELIGRO: EL PELIGRO DE EXPLOSIONES A CAUSA DE MATERIALES INCOMPATIBLES

puede provocar lesiones graves o daños materiales.

#### PREVENCIÓN:

- No use materiales que contengan lejía o cloro.
- No use disolventes de hidrocarburo halogenado, como, por ejemplo, cloruro de metileno y 1,1,1-tricloroetano. No son compatibles con el aluminio y pueden provocar una explosión. Si no está seguro de la compatibilidad con el aluminio de un material, contacte con su proveedor.



Una lista de los materiales utilizados en la fabricación del equipo se encuentra disponible a pedido para validar la compatibilidad con el material de recubrimiento que se use.



### PELIGRO: GENERAL

Pueden producirse lesiones graves o daños materiales.

#### PREVENCIÓN:

- Lea todas las instrucciones y precauciones de seguridad antes de utilizar el equipo.
- Cumpla todos los reglamentos locales, estatales y nacionales pertinentes relativos a ventilación, prevención de incendios y funcionamiento.
- Emplee solamente piezas autorizadas por el fabricante. El usuario asumirá todos los riesgos y toda la responsabilidad cuando utilice piezas que no cumplan con las especificaciones mínimas y dispositivos de seguridad del fabricante de la bomba.
- Cada vez que vaya a utilizar el equipo, compruebe antes todas las mangueras en busca de cortes, fugas, abrasión o bultos en la cubierta. Compruebe el movimiento de los acoplamientos y si están dañados. Sustituya inmediatamente una manguera si descubre alguna de estas anomalías. No repare nunca una manguera. Reemplácela con un repuesto idéntico.
- NUNCA dirija la pistola a ninguna parte del cuerpo.
- Use ropa adecuada para no mancharse la piel o el cabello con pintura.
- Lleve protección para los oídos.
- No pulverice en exteriores en días con viento.

- No deje nunca este equipo sin supervisión. Manténgalo lejos de los niños o de cualquier persona que no esté familiarizada con la operación del equipo HVLP.



**PELIGRO: VAPORES PELIGROSOS**

Las pinturas, disolventes, insecticidas y otros materiales pueden ser perjudiciales si se inhalan o entran en contacto con el cuerpo. Los vapores pueden provocar náuseas intensas, desmayos o envenenamiento.

**PREVENCIÓN:**

- Use una careta o mascarilla en caso de que puedan inhalarse vapores. Lea todas las instrucciones facilitadas con la mascarilla para asegurarse de que proporciona toda la protección necesaria.
- Lleve gafas protectoras.
- Lleve las ropas de protección exigidas por el fabricante del material.



**PELIGRO: QUEMADURAS EN LA PIEL**

Las piezas calientes pueden provocar graves quemaduras en la piel.

**PREVENCIÓN:**

- Los acoples de desconexión rápida de la manguera y la pistola pulverizadora se pueden calentar durante la operación. Evite el contacto de la piel con tales acoples cuando estén calientes. Permita que los acoples de desconexión rápida se enfríen antes de desconectar la pistola pulverizadora de la manguera.



**PELIGRO: EXPLOSIONES E INCENDIOS**



Los humos de las pinturas y disolventes pueden explotar o inflamarse, pudiendo provocar lesiones graves y/o daños materiales.

**PREVENTION:**

- Permita una zona de escape amplia y que entre aire fresco para que el aire dentro de la zona de pulverización no acumule vapores inflamables.
- Evite todas las fuentes de ignición, tales como chispas por electricidad estática, aparatos eléctricos, llamas, luces indicadoras, objetos calientes y chispas producidas al conectar y desconectar cables de alimentación o interruptores de luces en funcionamiento.

- El plástico puede producir chispas estáticas. No utilice nunca plásticos para cerrar la zona de pulverización. No emplee tela protectora de plástico cuando pulverice sobre materiales inflamables.
- No fume en la zona de pulverización.
- Debe haber algún extintor de incendios que esté en perfectas condiciones.
- El cable de alimentación debe estar conectado a un circuito puesto a tierra (sólo unidades eléctricas).
- Siga las instrucciones y advertencias del fabricante del material y del disolvente. Familiarícese con la hoja de datos de seguridad de materiales e información técnica del material de recubrimiento para garantizar un uso seguro.
- Sea sumamente cuidadoso al usar materiales con un punto de inflamación inferior a 38° C (100° F). El punto de inflamación es la temperatura en la que un líquido puede producir suficientes vapores como para encenderse.
- El objeto a recubrir tiene que disponer de una puesta a tierra.
- Antes de realizar cualquier trabajo en el equipo, desenchufe la clavija de red de la toma de corriente.

**1.3 SEGURIDAD ELÉCTRICA**

Los modelos eléctricos deben conectarse a tierra. En caso de cortocircuito eléctrico, la puesta a tierra reduce el peligro de descarga eléctrica al proporcionar un hilo de escape para la corriente eléctrica. Este producto está provisto de un cable que tiene un hilo de puesta a tierra con un enchufe de tierra adecuado. Conexión a la red de alimentación sólo a través de un punto de alimentación especial, p.ej. a través de un dispositivo protector contra corriente defectuosa con INF 30 mA.

	<p>PELIGRO — Los trabajos y las reparaciones en el sistema eléctrico deben ser ejecutados únicamente por un electricista cualificado. No asumimos ninguna responsabilidad en caso de una instalación inadecuada. Desconectar el equipo. Antes de toda reparación – extraer la clavija de red de la caja de enchufe.</p>
	<p>Peligro de cortocircuito mediante agua infiltrada en el dispositivo eléctrico. No pulverizar nunca el aparato con detergente o vapor detergente de alta presión.</p>
	<p>Precaución: El cable de alimentación para este equipo funciona como un conector de circuito de alimentación. El cable de alimentación debe estar ubicado cerca de un enchufe sin obstrucciones y de fácil acceso.</p>

## 2 INTRODUCCIÓN

Este sistema de pulverización de volumen alto / presión baja (HVLP) está diseñado para la aplicación de revestimientos a superficies que pueden ser pulverizadas más rápidamente que pintadas con brocha o rodillo y que son demasiado pequeñas para los sistemas de pulverización sin aire tradicionales. Entre los componentes de este sistema se encuentran un interruptor de encendido, un cable de alimentación, una luz de advertencia del filtro, un conmutador del interruptor automático, un sistema de filtración doble, un soporte del depósito, una manguera de aire y una salida de aire.

La turbina también cuenta con una caja de herramientas, ubicada en la parte posterior, la cual se puede utilizar para guardar conjuntos de proyector u otros repuestos pequeños.

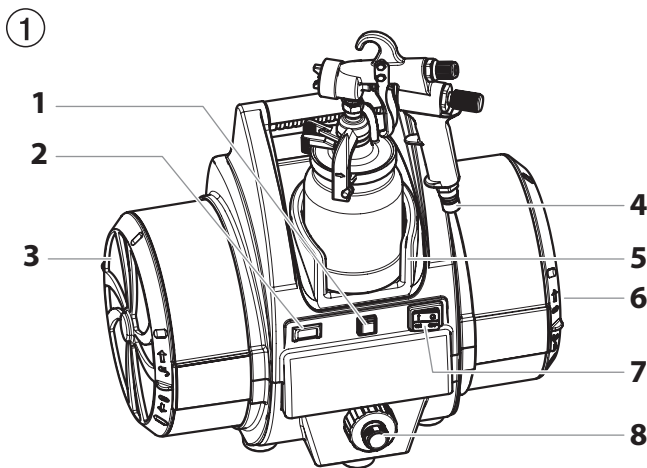

1. Conmutador interruptor automático
2. Luz de advertencia de filtro
3. Filtro
4. Admisión de aire
5. Portacubetas
6. Filtro (en el extremo del alojamiento cilíndrico del filtro)
7. Interruptor de energía
8. Salida de aire

\* No se muestra la manguera de aire

Con este sistema de pulverización HVLP, se puede lograr el acabado profesional de la calidad más alta posible con poco o ningún tiempo de preparación o de instalación. Le rogamos repase toda la información contenida en este manual antes de utilizar el sistema.

## 3 UTILIZACIÓN DE UN SISTEMA DE PULVERIZACIÓN HVLP

	Vea la información dada a continuación para operar y entender su sistema de pulverización HVLP.
	Puede que su sistema incluya una manguera de aire corta (con conexión flexible). La manguera corta se debe conectar a la manguera más larga o a un sistema de pulverización remoto (vendido por separado) y NO directamente a la turbina. Consulte el manual de instrucciones de la pistola pulverizadora para conocer las instrucciones completas.

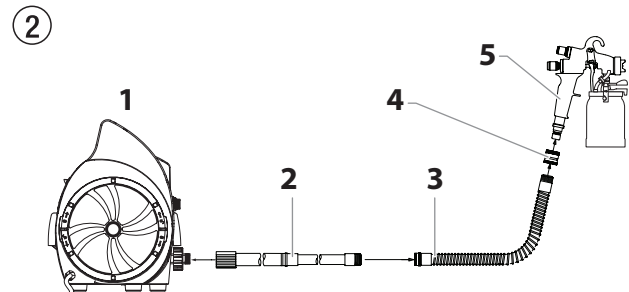



1. Turbina
2. Manguera de aire
3. Conexión flexible de la manguera
4. Acoplamiento
5. Pistola pulverizadora



No conecte la manguera de aire corta con conexión flexible directamente a la turbina, ya que se puede dañar la manguera.

### 3.1 INSTALACIÓN

	Para preparar su sistema de pulverización HVLP para usarlo, utilice el procedimiento siguiente:
	Mantenga la turbina a la mayor distancia posible de la zona de pulverización, como precaución contra la explosión o el fuego que pudieran ser causados por las chispas producidas por las partes eléctricas.

1. Prepare la pistola para uso. Consulte el manual de su pistola de pulverización para ver la información sobre la preparación del material, el montaje y la pulverización.
2. Sujete la manguera de aire a la salida de aire de la turbina.
3. Sujete la manguera de aire a la entrada de aire de su pistola de pulverización.
4. Enchufe el cordón de energía de la turbina en una toma de corriente conectada a tierra.
5. Conecte la turbina y comience la pulverización.

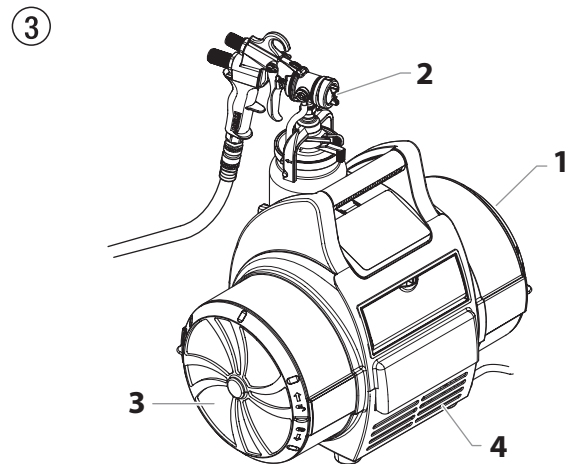

### 3.2 SISTEMA DE FILTRADO DOBLE

La turbina dispone de dos filtros de aire diferentes - uno para el aire de atomizado y otro para el aire de refrigeración. El filtro de aire de atomizado (1) es un filtro de malla fina, de dos etapas, diseñado para atrapar las partículas que podrían estropear su acabado. El aire de atomizado es descargado a través de la boquilla de la pistola de pulverización donde atomiza el material de revestimiento (2). El filtro de aire de refrigeración (3) es un filtro de malla gruesa diseñado para permitir el paso de la cantidad adecuada de aire para refrigeración. El aire de refrigeración escapa a través de la descarga de aire de refrigeración en la parte frontal de la turbina (4).



### 3.3 SISTEMA DE ADVERTENCIA DE FILTRO

El sistema de advertencia de filtro de la turbina consiste en una luz roja de advertencia de filtro en el panel frontal de control y un interruptor de flujo de aire dentro de la turbina. Cuando el interruptor de flujo de aire no detecta un flujo de aire del caudal adecuado a través de la turbina, la luz de advertencia de filtro se enciende indicando que es hora de limpiar o de cambiar los filtros.

	El sistema de advertencia de filtro no para la turbina.
 <b>Atención</b>	Limpie los filtros regularmente. Los filtros tapados pueden causar un calor excesivo y posiblemente que la unidad se dañe.

## 4 MANTENIMIENTO



Para mantener su sistema de pulverización HVLP funcionando correctamente siga los procedimientos siguientes.

### 4.1 LIMPIEZA/SUSTITUCIÓN DE LOS FILTROS



Asegúrese de que la turbina esté desconectada antes de cambiar los filtros.

1. Para retirar las tapas de los filtros (1) que se encuentran a cada lado de la turbina, gírelas en sentido contrario a las agujas del reloj.

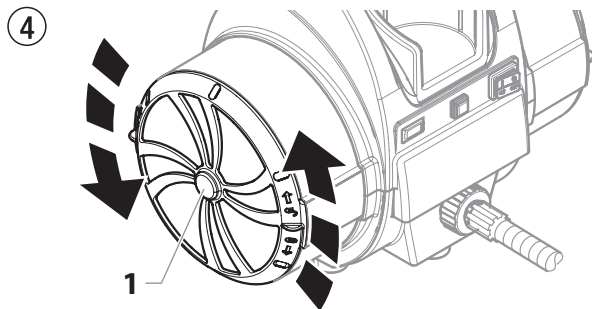

2. Retire cada conjunto de filtro (prefiltro [2] y filtro [3]) de la carcasa del filtro a cada lado de la turbina.



El filtro plisado blanco (4) se retira de la turbina de la misma forma que la tapa del filtro. Gire en sentido contrario al de las agujas del reloj para desbloquear y retirar.

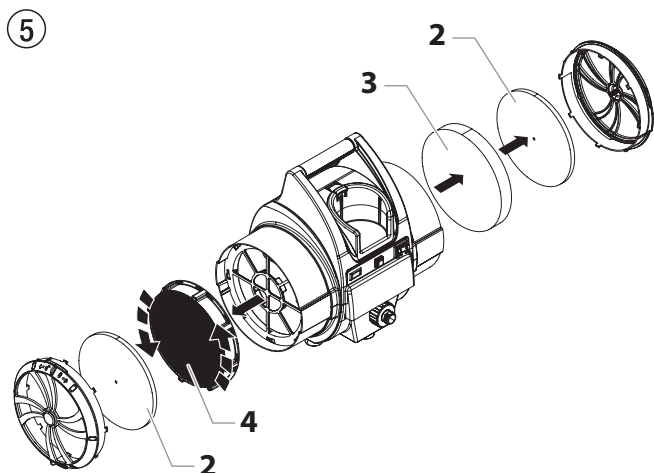

3. Limpie los filtros. Golpee suavemente los filtros o use aire presurizado para eliminar los contaminantes. Para los materiales que no salen con facilidad, sumerja los filtros en agua jabonosa o alcoholes minerales. Deje que los filtros se sequen por completo antes de volver a colocarlos en la turbina.



Para limpiar los filtros, no utilice solventes altamente inflamables tales como diluyente para laca.



No empape el filtro plisado de papel en solventes. Solo golpee suavemente el filtro o use aire comprimido directamente en el interior (lado limpio).

4. Vuelva a insertar cada filtro en el recipiente del filtro correspondiente.



Asegúrese de que el filtro plisado esté ajustado firmemente en los rayos del recipiente cilíndrico. Gire en el sentido de las agujas del reloj para fijarlo en su lugar.

5. Vuelva a colocar las tapas de los filtros que se encuentran a cada lado de la turbina girándolas en el sentido de las agujas del reloj.



Después de varias limpiezas, puede ser necesario reemplazar los filtros. Diríjase a la lista de piezas, casi al final de este manual, para ver el número de pieza del conjunto de sustitución de filtros.

### 4.2 LIMPIEZA DE LAS MANGUERAS DE AIRE

1. Pase un paño húmedo sobre la superficie exterior de la manguera de aire en forma periódica para mantenerla limpia.



NO sumerja ni purgue la manguera de aire con agua o ningún tipo de sustancia química.

NO use metilacetona (MEK), nafta, alcoholes minerales, diluyente de pintura, xilol o xileno ni toluol o tolueno para limpiar la manguera de aire. Con el tiempo, la exposición puede causar daños a la manguera.

Guarde la unidad en interiores con el cable enrollado alrededor de la manilla.

## 5 PROCEDIMIENTO EN CASO DE AVERÍAS

Avería	Causa posible	Eliminación de la avería
A. Flujo de aire reducido o inexistente	<ol style="list-style-type: none"> <li>1. Botón de ajuste del flujo de aire de la pistola cerrado</li> <li>2. Filtros de aire atascados</li> </ol>	<ol style="list-style-type: none"> <li>1. Ajuste el botón de ajuste del flujo de aire</li> <li>2. Limpie o sustituya los filtros</li> </ol>
B. Luz de advertencia de filtro encendida	<ol style="list-style-type: none"> <li>1. Filtros de aire atascados</li> </ol>	<ol style="list-style-type: none"> <li>1. Limpie o sustituya los filtros</li> </ol>
C. La turbina no tienen energía	<ol style="list-style-type: none"> <li>1. No hay energía en la alimentación de energía</li> <li>2. Se desconectó el interruptor automático.</li> <li>3. Escobillas de la turbina desgastadas</li> </ol>	<ol style="list-style-type: none"> <li>1. Compruebe el suministro de energía</li> <li>2. Reinicie el interruptor automático. Si los problemas persisten, solicite que un centro de servicio técnico autorizado de Titan inspeccione la turbina.</li> <li>3. Haga que le sustituyan las escobillas en un centro de mantenimiento autorizado Titan</li> </ol>
D. Salto de arco / chisporroteo excesivo en la turbina	<ol style="list-style-type: none"> <li>1. Escobillas de la turbina desgastadas</li> <li>2. Colector dañado</li> </ol>	<ol style="list-style-type: none"> <li>1. Haga que le sustituyan las escobillas en un centro de mantenimiento autorizado Titan</li> <li>2. Sustituya la turbina (póngase en contacto con un técnico de mantenimiento de Titan).</li> </ol>



El motor de la turbina se puede dañar si no se le da servicio de manera apropiada. Pida a un centro de servicio autorizado que verifique el desgaste de las escobillas (P/N 0276878) cada 400 horas.  
 Limpie los filtros regularmente. Los filtros tapados pueden causar un calor excesivo y posiblemente que la unidad se dañe.  
 Vea el manual que viene con la pistola para consultar la información de detección de problemas adicional.

### 5.1 SERVICIO

Si su pistola pulverizadora HVLP necesitara un servicio durante el periodo de garantía, devuelva la unidad y la prueba de compra al vendedor donde la adquirió. Siguiendo nuestro criterio repararemos o cambiaremos la unidad. Como una continua obligación para mejorar la calidad, nos reservamos el derecho de añadir componentes o diseñar cambios cuando creamos necesario.

### 5.2 DATOS TÉCNICOS

Tensión	230 V~, 50/60 Hz
Potencia absorbida P1	1836 W
Consumo de corriente máx	9,0A
Presión de aire	0,72 bar
Revoluciones	21 000 rpm
Peso de la turbina	15 kg
Cable de red	3 m
Volumen del recipiente	1 liter
Peso de la manguera principal	9,1 m
Longitud de la conexión flexible de la manguera	1,5 m

Juego de toberas (estándar)	No. 4 (1.8 mm)
Temperatura de recubrimiento máx. permitida	43°C
Velocidad típica del flujo de recubrimiento	0,35 l/min
Nivel de presión sonora máx.	
Turbosoplador	75 dB (A) *
Pistola de pulverización	76 dB (A)

\* Lugar de medición: distancia lateral 1 m y 1,60 m encima del equipo, suelo antiaústico

\*\* Lugar de medición: distancia 2,5 m del equipo y 1,60 m sobre el suelo.



## GARANTÍA

Titan Tool, Inc., ("Titan") garantiza que al momento de la entrega al comprador original para su uso ("Usuario Final") el equipo que se encuentra bajo la cobertura de esta garantía no presentará defectos de materiales ni de mano de obra. A excepción de cualquier garantía especial, limitada o extendida publicada por Titan, la obligación de Titan según esta garantía se limita el reemplazo o la reparación sin cargo de las piezas, las que según el criterio de Titan se presenten como defectuosas dentro de doce (12) meses después de la venta al Usuario Final. Esta garantía es aplicable sólo cuando la unidad se instala y se hace funcionar de acuerdo con las recomendaciones e instrucciones de Titan.

Esta garantía no se aplica en caso de daño o desgaste provocado por abrasión, corrosión, uso indebido, negligencia, accidente, instalación defectuosa, sustitución de piezas de componentes que no pertenezcan a Titan o la alteración de la unidad de alguna manera que impida su funcionamiento normal.

Las piezas defectuosas se deben devolver a una tienda de ventas/servicio técnico autorizada de Titan. Todos los cargos de transporte, incluido el regreso a la fábrica de ser necesario, deben ser costeados y pagados por adelantado por el Usuario Final. El equipo que se repare o reemplace se devolverá al Usuario Final con los gastos de envío pagados por adelantado.

NO EXISTE OTRA GARANTÍA EXPRESA. POR ESTE MEDIO TITAN NIEGA TODAS LAS GARANTÍAS IMPLÍCITAS, ENTRE LAS QUE SE INCLUYEN, AQUELLAS DE COMERCIABILIDAD Y APTITUD PARA UN FIN EN PARTICULAR DENTRO DE LO QUE PERMITA LA LEY. LA DURACIÓN DE CUALQUIER GARANTÍA IMPLÍCITA QUE NO SE PUEDA NEGAR SE LIMITA AL PERÍODO QUE SE ESPECIFIQUE EN LA GARANTÍA EXPRESA. LA RESPONSABILIDAD DE TITAN NO EXCEDERÁ EN NINGÚN CASO EL VALOR DE LA COMPRA. LA RESPONSABILIDAD POR DAÑOS ESPECIALES, INDIRECTOS O EMERGENTES SEGÚN CUALQUIERA Y TODAS LAS GARANTÍAS ESTÁ EXCLUIDA DENTRO DE LO QUE PERMITA LA LEY.

TITAN NO REALIZA NINGUNA GARANTÍA Y NIEGA TODAS LAS GARANTÍAS IMPLÍCITAS DE COMERCIABILIDAD Y APTITUD PARA UN FIN EN PARTICULAR EN RELACIÓN CON ACCESORIOS, EQUIPOS, MATERIALES O COMPONENTES QUE VENDA, PERO QUE NO FABRIQUE TITAN. ESTOS ARTÍCULOS QUE VENDA, PERO QUE NO FABRIQUE TITAN (TALES COMO MOTORES DE GAS, INTERRUPTORES, MANGUERAS, ETC.) ESTÁN SUJETOS A LA GARANTÍA, DE EXISTIR ALGUNA, DE SU FABRICANTE. TITAN PROPORCIONARÁ UNA ASISTENCIA RAZONABLE AL COMPRADOR PARA REALIZAR CUALQUIER RECLAMACIÓN POR EL INCUMPLIMIENTO DE ESTAS GARANTÍAS.

---

<b>1</b>	<b>VEILIGHEIDSVOORSCHRIFTEN</b>	<b>51</b>
1.1	Uitleg van de gebruikte symbolen	51
1.2	Veiligheidsrisico's	51
1.3	Elektrische veiligheid	52
<b>2</b>	<b>INLEIDING</b>	<b>53</b>
<b>3</b>	<b>EEN HVLP-SPUITSYSTEEM GEBRUIKEN</b>	<b>53</b>
3.1	Instellen	54
3.2	Tweevoudig filtersysteem	54
3.3	Filterwaarschuwingssysteem	54
<b>4</b>	<b>ONDERHOUD</b>	<b>55</b>
4.1	Filters reinigen/vervangen	55
4.2	Luchtslangen schoonmaken	55
<b>5</b>	<b>HULP BIJ STORINGEN</b>	<b>56</b>
5.1	Service	56
5.2	Technische gegevens	56
<b>GARANTIE</b>		<b>57</b>
<b>ONDERDELENLIJST</b>		<b>84</b>
	Reserveonderdelenlijst voor de hoofdconstructie	82
	Reserveonderdelenlijst voor de turbineconstructie	86
	Reserveonderdelenlijst voor de bovenste behuizingsconstructie	90
	Reserveonderdelenlijst voor de onderste behuizingsconstructie	94
<b>BEDRADINGSDIAGRAM</b>		<b>98/99</b>

# 1 VEILIGHEIDSVOORSCHRIFTEN

## 1.1 UITLEG VAN DE GEBRUIKTE SYMBOLEN

Deze handleiding bevat informatie die u moet lezen en begrijpen voordat u het toestel gebruikt. Wanneer u bij een gedeelte aankomt dat een van de volgende symbolen bevat, dient u extra voorzichtig te werk te gaan en de informatie te allen tijde op te volgen.



→ Dit symbool geeft een mogelijk gevaar aan dat ernstig persoonlijk letsel of zelfs de dood tot gevolg kan hebben. Belangrijke veiligheidsinformatie volgt.



→ Dit symbool geeft een mogelijk gevaar aan ten opzichte van uzelf of het toestel. Belangrijke informatie volgt over hoe u schade aan het toestel respectievelijk kleiner persoonlijk letsel kunt voorkomen.



→ Risico op verbranding van de huid



→ Brandgevaar



→ Explosiegevaar



→ Giftige en/of ontvlambare dampmengsels. Gevaar voor vergiftiging en verbranding



→ Draag gehoorbeschermers



→ Draag een veiligheidsbril



→ Op deze plaatsen wordt belangrijke informatie gegeven waar speciale aandacht aan dient te worden gegeven.

## 1.2 VEILIGHEIDSRISICO'S



### GEVAAR: EXPLOSIEGEVAAR T.G.V. GEBRUIK VAN ONGESCHIKTE STOFFEN

Dit heeft ernstig persoonlijk letsel of materiële schade tot gevolg.

#### PREVENTIE:

- Gebruik geen stoffen die bleekmiddel of chloor bevatten.
- Gebruik geen oplosmiddelen die halogeenkoolwaterstoffen bevatten, zoals methylchloride en 1,1,1-trichloroethaan. Deze zijn ongeschikt voor gebruik in combinatie met aluminium en kunnen een explosie veroorzaken. Indien u niet zeker weet of een stof geschikt is op aluminium neem dan contact op met uw coating-fabrikant.



Een lijst van de materialen die zijn gebruikt in de constructie van de apparatuur zal op aanvraag beschikbaar worden gesteld om de compatibiliteit met de te gebruiken coatingmaterialen te valideren.



### GEVAAR: ALGEMEEN

Dit kan ernstig persoonlijk letsel of materiële schade tot gevolg hebben.

#### PREVENTIE:

- Lees alle instructies en veiligheidsvoorzorgs-maatregelen voordat u het toestel bedient.
- Volg alle van toepassing zijnde lokale, provinciale en nationale verordeningen inzake ventilatie, brandpreventie en bediening.
- Gebruik alleen onderdelen die door de fabrikant zijn goedgekeurd. De gebruiker neemt alle risico's en aansprakelijkheden op zich wanneer hij onderdelen gebruikt die niet voldoen aan de minimale specificaties en veiligheidsrichtlijnen zoals opgesteld door de fabrikant van de compressor.
- Controleer voor elk gebruik alle slangen op inkervingen, lekkage, slijtage of uitstulping van de omhulling. Controleer op schade van of speling in verbindingstukken. Vervang de slang meteen indien zich een van deze situaties voordoet. Nooit een slang herstellen. Vervang het met een identieke vervangings slang.
- NOOIT het pistool op een lichaamsdeel richten.
- Draag kledij ter bescherming van huid en haar tegen verf.
- Draag gehoorbeschermers.

- Niet buiten spuiten bij winderige omstandigheden.
- Deze apparatuur nooit onbemand achterlaten. Verwijderd houden van kinderen of personen die niet vertrouwd zijn met de werking van een HVLP-apparaat.



**GEVAAR: GEVAARLIJKE DAMPEN**

Verven, oplosmiddelen, insecticiden en andere stoffen kunnen schadelijk zijn wanneer ze worden ingeademd of in aanraking met het lichaam komen. Dampen kunnen ernstige misselijkheid, flauwvallen of vergiftiging veroorzaken.

**PREVENTIE:**

- Draag een beademings- of gasmasker wanneer dampen kunnen worden ingeademd. Lees alle bij het masker behorende instructies opdat u zeker weet dat het de nodige bescherming zal bieden.
- Draag een veiligheidsbril.
- Draag veiligheidskleding conform de instructies van de fabrikant van coatings.



**GEVAAR: BRANDWONDENLETSEL**

Opgewarmde onderdelen kunnen ernstig brandwondenletsel veroorzaken.

**PREVENTIE:**

- Snelkoppelfittingen op de slang en het spuitpistool worden warm tijdens gebruik. Vermijd contact tussen de huid en de snelkoppelfittingen wanneer deze warm zijn. Laat de snelkoppelfittingen afkoelen voordat het spuitpistool hiervan wordt losgekoppeld.



**GEVAAR: EXPLOSIE EN BRAND -**

Oplosmiddel- en verdamp kunnen exploderen of in brand vliegen. Dit kan leiden tot ernstig persoonlijk letsel en/of materiële schade.

**PREVENTIE:**

- Zorg voor goede afzuiging van de spuitdampen alsmede voor een goede toevoer van verse lucht om opeenhoping van ontvlambare dampen in de spuitruimte te voorkomen.
- Mogelijke ontstekingsbronnen (zoals statische elektriciteit, elektrische apparaten, open vuur, waakvlammen, hete objecten en vonkvorming die ontstaat bij het insteken en uittrekken van elektriciteits snoeren respectievelijk het bedienen van lichtsakelaars) vermijden.

- Het gebruik van kunststof kan vonkvorming ten gevolge van statische elektriciteit veroorzaken. Hang dan ook nooit een stuk plastic op om de spuitruimte af te schermen. Gebruik geen plastic opvangscherm wanneer u met ontvlambare stoffen spuit.
- Niet roken in de spuitruimte.
- Een goedwerkend brandblusapparaat moet aanwezig zijn.
- Het elektriciteits snoer moet aangesloten zijn op een lichtnet met randaarde (uitsluitend voor elektrische toestellen).
- Volg de waarschuwingen en instructies van de fabrikant van de stoffen en oplosmiddelen op. Word vertrouwd met de SDS-fiche en de technische gegevens van het coatingmateriaal om het veilig te kunnen gebruiken.
- Wees uiterst voorzichtig bij gebruik van materialen met een vlammpunt van lager dan 38°C. Het vlammpunt is de temperatuur waarop een vloeistof voldoende dampen kan produceren om te ontsteken.
- Het te coaten werkstuk moet geaard zijn.
- Trek voor alle werkzaamheden de stekker uit het stopcontact.

**1.3 ELEKTRISCHE VEILIGHEID**

Elektrische modellen moeten geaard zijn. In geval van elektrische kortsluiting is het risico van een elektrische schok kleiner indien het toestel geaard is, doordat de aarde-ader voor afleiding van de elektrische stroom zorgt. Dit product is uitgerust met een snoer met een aarde-ader en een stekker met randaarde. Het apparaat mag uitsluitend via een speciaal voedingspunt, bijv. via een lekstroomveiligheidsinrichting met  $INF \leq 30 \text{ mA}$ , op het stroomnet worden aangesloten.

	GEVAAR — Werkzaamheden of reparaties aan de elektrische uitrusting alleen door een elektricien laten uitvoeren. Titan stelt zich niet aansprakelijk voor onvakkundige installatie. Schakel het apparaat uit. Voorafgaand aan alle reparaties: verwijder de netstekker.
	Gevaar voor kortsluiting in de elektrische uitrusting door binnendringend water. Spuit het apparaat nooit af met een hogedruk- of stoomhogedrukreiniger.
	Opgepast - Het stroomsnoer voor dit apparaat fungeert als connector voor een voedingscircuit. Het stroomsnoer moet naast een goed toegankelijke, onbelemmerde contactdoos worden geplaatst.

## 2 INLEIDING

Dit HVLP-spuitsysteem (High Volume/Low Pressure of veel lucht/weinig druk) is ontworpen voor gebruik bij het aanbrengen van coatings op oppervlakken die sneller kunnen worden gespoten dan dat ze worden aangebracht met een borstel of rol en die te klein zijn voor het gebruik van de traditionele airless spuitsystemen. De onderdelen van dit systeem omvatten een stroomschakelaar, netsnoer, filterwaarschuwinglamp, installatieautomaat, dubbel filtersysteem, bekerhouder, luchtslang en luchtafvoer.

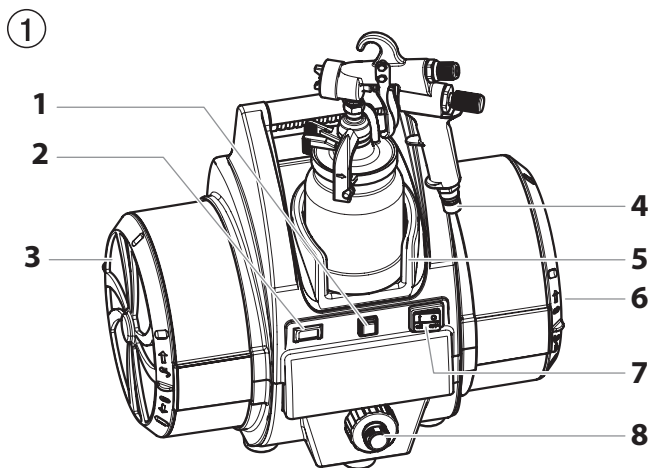

De turbine is ook voorzien van een gereedschapscompartiment. Die bevindt zich aan de achterkant van de turbine en kan gebruikt worden om projectorsets of andere kleine reserveonderdelen in op te slaan.



1. Schakelaar installatieautomaat
  2. Waarschuwinglicht voor de filter
  3. Filter
  4. Luchtinlaat
  5. Bekerhouder
  6. Filter (aan het einde van de behuizing)
  7. Aan/uit schakelaar
  8. Luchtuitleat
- \* Luchtslang niet afgebeeld.

Met dit HVLP-spuitsysteem kunt u de hoogste kwalitatieve, professionele afwerking bekomen met weinig of geen voorbereiding of insteltijd. Neem alle informatie in deze handleiding door voorafgaand aan het gebruik van het systeem.

## 3 EEN HVLP-SPUITSYSTEEM GEBRUIKEN

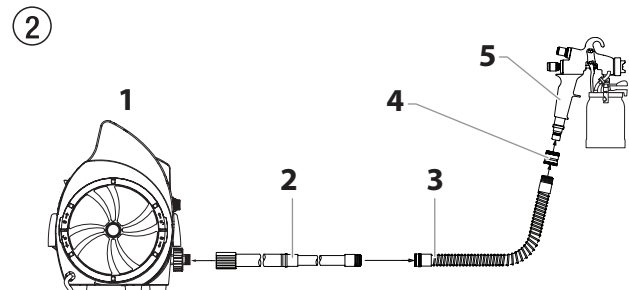

	Raadpleeg de volgende informatie om uw HVLP-spuitsysteem te bedienen en te begrijpen.
	Uw systeem kan een korte luchtslang ("whip") bevatten. De korte slang moet aangesloten worden op de langere slang of op een spuitsysteem met afstandsbediening (apart verkrijgbaar) en NIET direct op de turbine. Raadpleeg de gebruikshandleiding voor het spuitpistool voor volledige instructies.



1. Turbine
2. Luchtslang
3. Korte slang
4. Koppeling
5. Spuitpistool

 Let op	Sluit de korte luchtslang niet rechtstreeks op de turbine aan, omdat de slang dan beschadigd raakt.
---	---

### 3.1 INSTELLEN

	Gebruik de volgende procedure om uw HVLP-spuitsysteem in te stellen voor gebruik.
	Houd de turbine zo ver mogelijk weg van de spuitzone om explosie of brand te verhinderen die kunnen worden veroorzaakt door vonken van elektrische onderdelen.

1. Maak uw spuitpistool klaar voor gebruik. Raadpleeg de handleiding voor uw spuitpistool voor informatie over de materiaalvoorbereiding, instelling en het spuiten.
2. Bevestig de luchtslang op de luchtuitlaat op de turbine.
3. Bevestig de luchtslang op de luchtinlaat op uw spuitpistool.
4. Steek het elektriciteitssnoer van de turbine in een geaard stopcontact.
5. Schakel de turbine in en begin te spuiten.

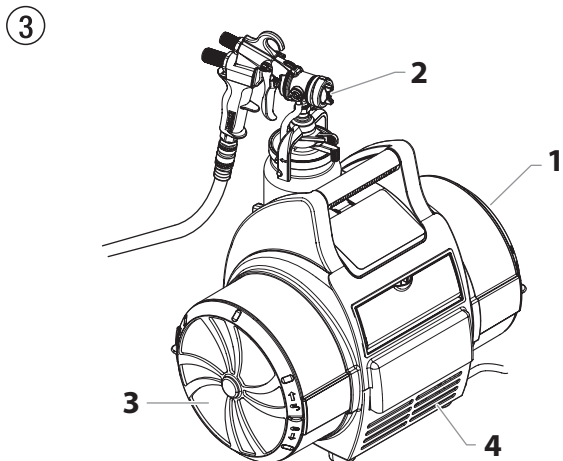

### 3.2 TWEEVOUDIG FILTERSYSTEEM

De turbine beschikt over twee verschillende luchtfilters: één voor verstuiwingslucht en één voor koellucht. De verstuiwingsluchtfILTER (1) is een tweefasen filter bestaande uit fijn gaas dat deeltjes, die uw afwerking kunnen beschadigen, vasthoudt. De verstuiwingslucht wordt vrijgegeven via de spuitmond van het spuitpistool waar het de verf verstuift (2). De koelluchtfILTER (3) is een filter met grof gaas om de geschikte hoeveelheid luchtdoorstroming door de turbine te laten voor koeling. Koellucht wordt vrijgegeven via de koelluchtafvoer op de voorkant van de turbine (4).



### 3.3 FILTERWAARSCHUWINGSSYSTEEM

Het filterwaarschuwingssysteem op uw turbine bestaat uit een rood waarschuwingslicht voor de filter op het bedieningspaneel vooraan en een luchtstroomschakelaar binnenin de turbine. Wanneer de luchtstroomschakelaar niet de correcte hoeveelheid luchtstroom door de turbine detecteert, zal het filterwaarschuwinglampje oplichten om aan te geven dat de filters dienen gereinigd of vervangen te worden.

	Het filterwaarschuwingssysteem schakelt de turbine niet uit.
 Let op	Reinig de filters regelmatig. Verstopte filters kunnen overmatige hitte veroorzaken en de turbine mogelijk beschadigen.

## 4 ONDERHOUD



Gebruik de volgende procedures om uw HVLP-spuitsysteem correct te laten functioneren.

### 4.1 FILTERS REINIGEN/VERVANGEN



Let op

Zorg ervoor dat de turbine afgekoppeld is van de voeding, voordat u de filters vervangt.

1. Verwijder de filterkappen (1) aan elke kant van de turbine door ze tegen de wijzers van de klok in te draaien.

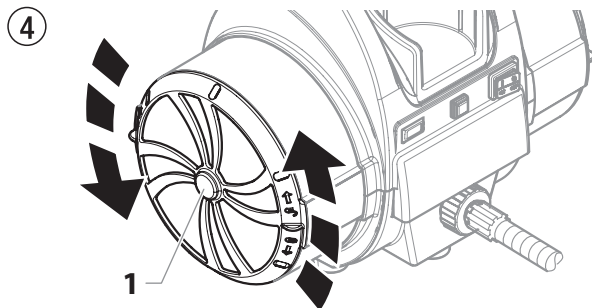

2. Verwijder elke filterset (voorfilter [2] en filter [3]) uit de filterbehuizing aan elke kant van de turbine.



Het witte geplooid filter (4) wordt op dezelfde manier uit de turbine verwijderd als de filterkap. Draai tegen de klok om te ontgrendelen en te verwijderen.

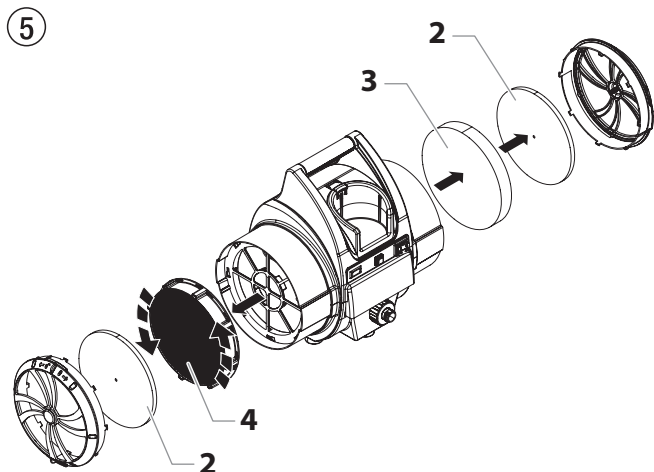

3. Maak de filters schoon. Tik tegen de filters om de verontreinigingen uit te kloppen of gebruik druklucht om de verontreinigingen uit te blazen. Week de filters in zeepwater of terpentijn om materiaal dat niet gemakkelijk wordt uitgeblazen of losgeklopt, los te weken. Laat de filters volledig drogen voordat ze terug in de turbine worden geplaatst.



Geen sterk ontvlambare oplosmiddelen, zoals lakverduunningsmiddel, gebruiken om filters te reinigen.



Let op

Bevochtig met papier beklede filters niet in oplosmiddelen. Tik alleen op het filter of gebruik perslucht die naar de binnenzijde gespoten wordt (de schone zijde).

4. Plaats elk filter terug in de bijbehorende filterhouder.



Zorg ervoor dat het witte geplooid filter goed op de spaken van de filterhouder zit. Draai met de wijzers van de klok mee om hem te vergrendelen.

5. Verwijder de filterkappen aan elke kant van de turbine door ze tegen de wijzers van de klok in te draaien.



Na een aantal schoonmaakbeurten kan het noodzakelijk zijn om de filters te vervangen. Raadpleeg de onderdelenlijst aan het einde van deze handleiding voor de onderdeelnummers van de filtervervangingsset.

### 4.2 DE LUCHTSLANGEN SCHOONMAKEN

1. Veeg regelmatig het buitenoppervlak van de luchtslang met een vochtige doek af om die schoon te houden.



Let op

Dompel de luchtslang NIET onder in water of chemicaliën en spoel de slang daar niet mee schoon.

Gebruik GEEN methylethylketon (MEK), nafta, terpentijn, verfverdunder, xylol/xyleen of toluol/tolueen om de luchtslang schoon te maken. Blootstelling kan na verloop van tijd schade aan de slang veroorzaken.

Bewaar binnenshuis met het koord om de hendel gewikkeld.

## 5 HULP BIJ STORINGEN

Soort storing	Mogelijke oorzaak	Maatregelen om de storing te verhelpen
A. Beperkte luchtdoorstroming of geen luchtdoorstroming	<ol style="list-style-type: none"> <li>1. Regelknop voor luchtdoorstroming op het spuitpistool is uitgeschakeld</li> <li>2. Luchtfilters zitten verstopt</li> </ol>	<ol style="list-style-type: none"> <li>1. Regel de regelknop voor luchtdoorstroming</li> <li>2. Reinig of vervang de filters</li> </ol>
B. Filterwaarschuwingslampje brandt	<ol style="list-style-type: none"> <li>1. Luchtfilters zitten verstopt</li> </ol>	<ol style="list-style-type: none"> <li>1. Reinig of vervang de filters</li> </ol>
C. De turbine wordt niet voorzien van stroom	<ol style="list-style-type: none"> <li>1. Geen stroom bij stroomtoevoer</li> <li>2. De installatieautomaat is geactiveerd.</li> <li>3. Versleten turbineborstels</li> </ol>	<ol style="list-style-type: none"> <li>1. Controleer de stroomvoorziening.</li> <li>2. Reset de onderbreker. Als het probleem zich blijft voordoen, controleer dan de turbine bij een erkend Titan servicecenter.</li> <li>3. Laat de borstels vervangen in een goedgekeurd Titan service center</li> </ol>
D. Overmatige vonkontlading/vonken in de turbine	<ol style="list-style-type: none"> <li>1. Versleten turbineborstels</li> <li>2. Beschadigde stroomwisselaar</li> </ol>	<ol style="list-style-type: none"> <li>1. Laat de borstels vervangen in een goedgekeurd Titan service center</li> <li>2. Vervang de turbine (neem contact op met een Titan-onderhoudstechnicus)</li> </ol>



De turbinemotor kan worden beschadigd als deze niet correct wordt onderhouden. Laat de borstels (kit bestelnummer P/N 0276878) elke 400 uur controleren op slijtage door een geautoriseerd servicecenter.

Reinig de filter regelmatig. Verstopte filters kunnen overmatige hitte veroorzaken en de eenheid mogelijk beschadigen.

Raadpleeg de handleiding die bij uw pistool werd geleverd voor bijkomende informatie betreffende probleemoplossing.

### 5.1 SERVICE

Indien uw spuitsysteem onderhoud vereist tijdens de garantieperiode, stuur uw eenheid dan samen met het aankoopbewijs naar de verdeler waar het werd aangekocht. Wij beslissen vervolgens of de eenheid wordt hersteld of vervangen. Wij trachten onze kwaliteit continu te verbeteren en behouden ons daarom het recht om wijzigingen aan onderdelen of het ontwerp door te voeren wanneer dit noodzakelijk is.

### 5.2 TECHNISCHE GEGEVENS

Spanning	230 V~, 50/60 Hz
Opgenomen vermogen P1	1836 W
Max. stroomverbruik	9,0A
Luchtdruk	0,72 bar
Toerental	21 000 rpm
Turbinegewicht	15 kg
Netkabel	3 m
Reservoirinhoud	1 liter
Lengte van de hoofdslang	9,1 m
Lengte van de korte slang	1,5 m
Verstuiverset (standaard)	No. 4 (1.8 mm)

Max. toelaatbare coatingtemperatuur	43°C
Typische stroomsnelheid van coating	0,35 l/min
Max. geluiddruk niveau	
Turbocompressor	75 dB (A) *
Verfspuitpistool	76 dB (A)

\* Meetplaats: afstand 1 m zijdelings en 1,60 m boven het apparaat, geluidsharde grond.

\*\* Meetplaats: afstand 2,5 m van het apparaat weg en 1,60 m boven de grond.



## GARANTIE

Titan Tool, Inc., ("Titan") garandeert dat, op het moment van de levering aan de oorspronkelijke aankoper die de apparatuur zal gebruiken ("Eindgebruiker"), de apparatuur vrij is van defecten in het materiaal en de uitvoering. Met uitzondering van eventuele speciale, beperkte of uitgebreide garanties die door Titan zijn gepubliceerd, is de verplichting van Titan onder deze garantie beperkt tot het kosteloos vervangen of repareren van de onderdelen die, naar het redelijk oordeel van Titan, defect zijn binnen de twaalf (12) maanden na de verkoop aan de eindgebruiker. Deze garantie is alleen van toepassing wanneer de eenheid is geïnstalleerd en wordt gebruikt in overeenstemming met de aanbevelingen en instructies van Titan.

De garantie is niet van toepassing wanneer schade of slijtage optreedt als gevolg van schuren, roest of oneigenlijk gebruik, nalatigheid, een ongeval, een foute installatie, vervanging met onderdelen die niet van Titan zijn of geknoei met de eenheid die de normale werking belemmeren.

Defecte onderdelen moeten worden geretourneerd aan een bevoegd verkoop-/servicepunt van Titan. Alle transportkosten, inclusief retour naar de fabriek indien nodig, zijn ten laste van en worden vooraf betaald door de Eindgebruiker. Gerepareerde of vervangen apparatuur wordt geretourneerd aan de Eindgebruiker, waarbij het transport vooraf is betaald.

ER IS GEEN ANDERE UITDRUKKELIJKE GARANTIE. TITAN WIJST HIERBIJ ALLE IMPLICIETE GARANTIES AF, INCLUSIEF, MAAR NIET BEPERKT TOT, EEN GARANTIE VOOR VERKOOPBAARHEID EN GESCHIKTHEID VOOR EEN BEPAALD DOELEINDE, VOOR ZOVER DE WET DIT TOELAAT. DE DUUR VAN EVENTUELE IMPLICIETE GARANTIES DIE NIET KUNNEN WORDEN AFGEWEZEN IS BEPERKT TOT DE DUUR DIE IN DE UITDRUKKELIJKE GARANTIE IS VERMELD. DE AANSPRAKELIJKHEID VAN TITAN ZAL IN GEEN GEVAL GROTER ZIJN DAN HET BEDRAG VAN DE AANKOOPPRIJS. AANSPRAKELIJKHEID VOOR GEVOLGSCHADE, INCIDENTELE OF SPECIALE SCHADE IS UITGESLOTEN ONDER ALLE GARANTIES, VOOR ZOVER DE WET DIT TOELAAT.

TITAN GEEFT GEEN GARANTIES EN WIJST ALLE IMPLICIETE GARANTIES AF VOOR DE VERKOOPBAARHEID EN GESCHIKTHEID VOOR EEN BEPAALD DOELEINDE VAN ACCESSOIRES, APPARATUUR, MATERIALEN OF ONDERDELEN DIE DOOR TITAN WORDEN VERKOCHT, MAAR NIET GEPRODUCEERD. DEZE ARTIKELEN DIE DOOR TITAN WORDEN VERKOCHT, MAAR NIET GEPRODUCEERD (ZOALS GASMOTOREN, SCHAKELAARS, SLANGEN, ENZ.) ZIJN ONDERWORPEN AAN DE GARANTIE VAN HUN PRODUCENT. TITAN ZAL DE AANKOPER OP REDELIJKE WIJZE BIJSTAAN BIJ HET INSTELLEN VAN ENE VORDERING BIJ EEN INBREUK OP DEZE GARANTIES.

---

<b>1</b>	<b>SIKKERHEDSFORSKRIFTER</b>	<b>59</b>
1.1	Forklaring af symboler	59
1.2	Sikkerhedsfarer	59
1.3	El-sikkerhed	60
<b>2</b>	<b>INDLEDNING</b>	<b>61</b>
<b>3</b>	<b>BRUGSANVISNING FOR ET HVLTS SPRØJTESYSTEM</b>	<b>61</b>
3.1	Opstilling	62
3.2	Dobbeltfiltreringssystem	62
3.3	Filteradvarselssystem	62
<b>4</b>	<b>VEDLIGEHOLDELSE</b>	<b>63</b>
4.1	Rengøring/filterudskiftning	63
4.2	Rengøring af luftslangerne	63
<b>5</b>	<b>HJÆLP VED PROBLEMER</b>	<b>64</b>
5.1	Service	64
5.2	Tekniske data	64
<b>GARANTI</b>		<b>65</b>
<b>RESERVEDELSLISTE</b>		<b>84</b>
	Reserve dele til hovedsamlingen	82
	Reserve dele til turbinesamlingen	86
	Reserve delsliste til øverste hussamling	90
	Reserve delsliste til underste hussamling	94
<b>EL-DIAGRAM</b>		<b>98/99</b>

# 1 SIKKERHEDSFORSKRIFTER

## 1.1 FORKLARING AF SYMBOLER

Denne manual indeholder information, som skal læses og forstås, før udstyret tages i brug. Når De kommer til et sted, der har et af de følgende symboler, bør De læse det med særlig opmærksomhed og sikre, at de nævnte beskyttelsesforanstaltninger bliver truffet.



→ Dette symbol indikerer en potentiel fare, som kan forårsage alvorlig personskade eller dødsfald. Vigtig sikkerhedsinformation følger.



→ Dette symbol indikerer en potentiel fare for Dem eller for udstyret. Vigtig information følger, som fortæller hvordan beskadigelse af udstyret undgås, og hvordan anledninger til mindre personskader kan undgås.



→ Fare for hudforbrænding



→ Brandfare



→ Eksplosionsfare



→ Giftige og/eller antændelige dampblandinger. Fare for forgiftninger og forbrændinger



→ Anvend høreværn



→ Bær øjenbeskyttelse



→ Bemærk giver vigtig information, som bør tildeles special opmærksomhed.

## 1.2 SIKKERHEDSFARER



### FARE: EKSPLOSIONSFARE FORÅRSAGET AF UFORENELIGE MATERIALER

Vil forårsage alvorlig personskade eller ejendomsskade.

#### PRÆVENTION:

- Anvend ikke materialer, der indeholder blegemidler eller klorin.
- Der må ikke anvendes halogenerede mineralske terpentiner såsom metylenklorid og 1,1,1 - trikloroetan. De er ikke kompatible med aluminium og kan forårsage en eksplosion. Kontakt Deres leverandør af maling angående kompatibiliteten af materialerne med aluminium, hvis der hersker tvivl.



En liste over de materialer, der blev brugt til at konstruere udstyret, står til rådighed ved forespørgsel med det formål at validere kompatibiliteten med de overfladebehandlingsmaterialer, der skal bruges.



### FARE: GENEREL

Kan forårsage alvorlig personskade eller ejendomsskade.

#### PRÆVENTION:

- Læs alle instruktioner og sikkerhedsforanstaltninger, før udstyret tages i brug.
- Følg alle relevante lokale og nationale lovforskrifter vedrørende ventilation, brandprævention og drift.
- Alle slanger, drejeled, pistoler og tilbehør skal være trykklassificerede ved eller over sprøjtens maksimale arbejdstrykniveau.
- Før enhver anvendelse, kontrollér alle slanger for snit, utætheder, slitage eller udbuling af beklædningen. Kontrollér om koblinger er beskadiget eller har flyttet sig. Udskift øjeblikkeligt slangen, hvis nogen af disse forhold er tilstede. En slange må aldrig repareres. Udskift den med en reserveslange, der er helt magen til.
- Sigt ALDRIG pistolen mod nogen del af kroppen.
- Sørg for at have tøj på, der beskytter hud og hår imod maling.
- Anvend høreværn.
- Undlad at sprøjtemale udendørs i blæsevejr.

- Udstyret må aldrig nogensinde efterlades uden opsyn. Sørg for at holde det udenfor rækkevidde af børn og andre folk, som ikke er bekendt med betjening af HLVT-udstyr.



### FARE: FARLIGE DAMPE

Maling, opløsningsmidler, insektbekæmpelsesmidler, og andre materialer kan være skadelige hvis de inhaleres eller kommer i kontakt med kroppen. Dampene kan forårsage alvorlig kvalme, besvimelse eller forgiftning.

#### PRÆVENTION:

- Anvend en gasmaske eller maske, hvis der er risiko for, at dampe kan blive inhaleret. Læs alle instruktioner der er leveret med masken for at sikre, at den yder den nødvendige beskyttelse.
- Bær øjenbeskyttelse.
- Bær beskyttelsestøj som foreskrevet af beklædningsproducenten.



### FARE: HUDFORBRÆNDING

Varme dele kan forårsage alvorlige forbrændinger af huden.

#### PRÆVENTION:

- Hurtigafbryder passtykker på slangen og sprøjtepistolen bliver varme ved brug. Undgå berøring med bar hud af hurtigafbryder passtykkerne, når de er varme. Giv hurtigafbryder passtykkerne tid til at køle af, før sprøjtepistolen afbrydes fra slangen.



### FARE: EKSPLOSION OG BRAND

Opløsnings- og maledampe kan eksplodere eller antænde. Alvorlig personskade og/eller ejendomsbeskadigelse kan forekomme.



#### PRÆVENTION:

- Sørg for at der er vidtgående udsugning og indførsel af frisk luft, så luften indenfor sprøjteområdet kan holdes fri for akkumulering af brændbare dampe.
- Undgå alle antændelseskilder, såsom gnister fra statisk elektricitet, elektriske apparater, åben ild, vågeblus, varme ting, og gnister, der opstår ved tilslutning og afbrydning af strømtilførselsledninger eller lyskontakter i brug.
- Plastik kan bevirke statiske gnister. Hæng aldrig plastik op for at aflukke sprøjteområdet. Anvend ikke afdækningsmateriale af plastik, når der sprøjtes brændbare materialer.

- Rygning forbudt i sprøjteområdet.
- Der skal være en ildslukker tilstede, og den skal være i god fungerende stand.
- Strømtilførselsledningen skal være tilsluttet et jordforbundet kredsløb (kun for elektriske apparater).
- Følg materiale- og opløsningsproducentens advarsler og instruktioner. Hav et godt kendskab til malmaterialets materialesikkerhedsdatablad (SDS) og teknisk information for at sikre sikker brug.
- Vær yderst forsigtig ved anvendelse af materialer med antændelsepunkt under 38 °C. Antændelsepunktet er den temperatur, ved hvilken en væske kan producere dampe nok til at bryde i brand.
- Det sprøjteobjekt, som skal behandles, skal være jordet.
- Inden alle arbejder på apparatet skal stikket trækkes ud af stikkontakten.

## 1.3 EL-SIKKERHED

Elektriske modeller skal være jordet. I tilfælde af en elektrisk kortslutning, formindsker jording risikoen for elektrisk stød ved at yde en jordgående ledning for den elektriske strøm. Dette produkt er udstyret med en ledningsnor, der har en jordledning med en passende stikprop med jord. Tilslutningen til strømmettet må kun oprettes over et særligt fødepunkt, f.eks. over en fejlstrømsbeskyttelsesanordning med INF ≤ 30 mA.

	<p>FARE — Arbejder eller reparationer på det elektriske udstyr må kun gennemføres af en autoriseret elektriker. Vi påtager os intet ansvar for installationer, der ikke er gennemført korrekt. Sluk for apparatet. Træk altid netstikket ud af stikkontakten før reparation.</p>
	<p>Fare for kortslutning på grund af indtrængende vand eludstyr. Rengør aldrig apparatet med højtrykseller damp/højtryksrensere.</p>
	<p>Forsigtig – El-ledningen til dette udstyr fungerer som et forsyningskredsløbsstik. El-ledningen skal placeres i nærheden af en fritsiddende stikkontakt med let adgang.</p>

## 2 INDLEDNING

Dette Højvolumen/Lavtryks (HVLV) sprøjtesystem er beregnet til påsmøring af overfladebehandlinger på overflader, som det er hurtigere at sprøjtemale end at male med pensel eller malerulle, og som er for små til de almindelige airless-sprøjter. Komponenter i dette system omfatter en stærkstrømsafbryder, et strømforsyningskabel, et advarselslys til filtret, en sikring, et dobbelt filtreringssystem, en kopholder, en luftslange og et udluftningshul.

Turbinen er endvidere udstyret med en værktøjskasse. Den findes på bagsiden af turbinen og kan anvendes til at opbevare projektørsæt eller andre små reservedele.

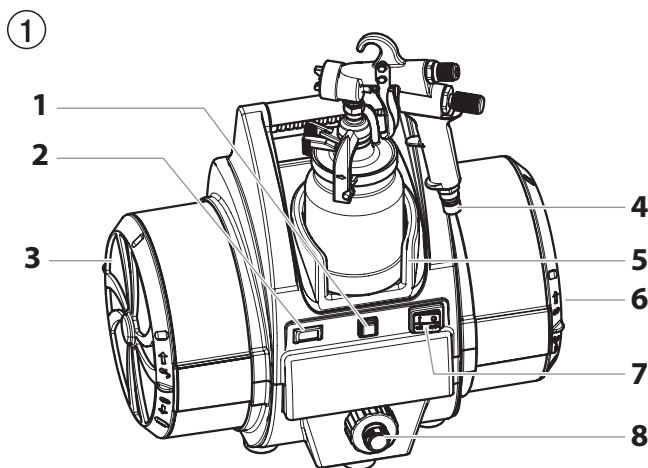



1. Sikringsafbryder
2. Filteradvarselslys
3. Filter
4. Luftindsugning
5. Kopstativ
6. Filter (for enden af dåsen)
7. Strømafbryder
8. Luftudblæsning

\* Luftslangen er ikke med på billedet.

Når du bruger HVLV sprøjtesystemet, kan du opnå en faglig overfladebehandling af højeste kvalitet uden særlig megen forberedelse eller opstillingstid. Gennemgå alle oplysningerne i denne håndbog, før du betjener systemet.

## 3 BRUGSANVISNING FOR ET HVLV SPRØJTESYSTEM

	Se nedenstående oplysninger for at betjene og forstå HVLV sprøjtesystemet.
	Dit system omfatter eventuelt en kort luftslange (en "whip"). Den korte slange skal tilsluttes til den længere slange eller til et fjernsprøjtesystem (som sælges separat), og IKKE direkte til turbinen. Se brugsanvisningen til sprøjtepistolen, hvor der findes udførlige anvisninger.

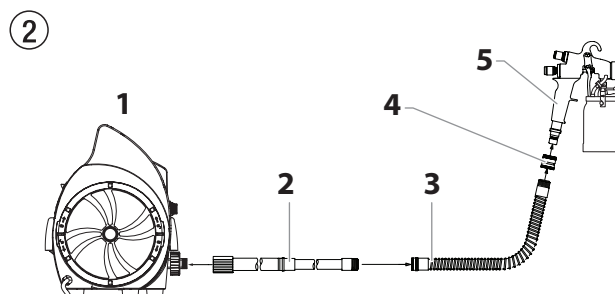



1. Turbine
2. Luftrslange
3. Whip-slange
4. Muffe
5. Sprøjtepistol



Undlad at fastsætte den korte whip-slange direkte på turbinen, da dette vil beskadige slangen.

### 3.1 OPSTILLING

	Brug nedenstående fremgangsmåde til at stille HVLT sprøjtesystemet op til betjening.
	Hold turbinen så langt som muligt væk fra sprøjteområdet som en sikkerhedsforanstaltning imod eksplosion eller brand, der kan forårsages af gnister fra elektriske dele.

6. Gør sprøjtepistolen parat til betjening. Se sprøjtepistolhåndbogen vedrørende forberedelse af materialet, opstilling og oplysninger om sprøjtning.
7. Sæt luftslangen fast på luftudblæsningen på turbinen.
8. Sæt luftslangen på sprøjtepistolens luftindsugning.
9. Sæt turbinens el-ledning til en el-kontakt med jordforbindelse.
10. Tænd for turbinen og begynd sprøjtning.

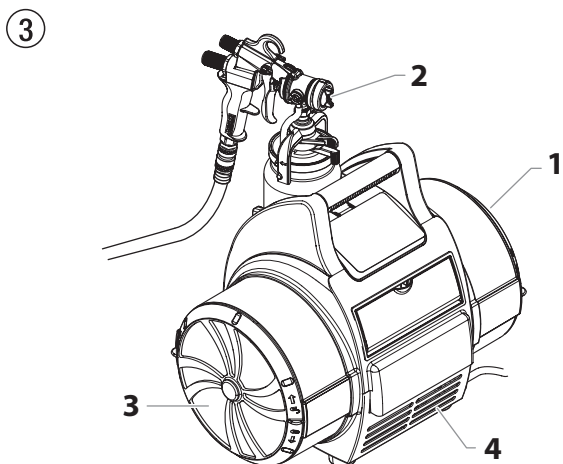

### 3.2 DOBBELTFILTRERINGSSYSTEM

Turbinen har to forskellige luftfiltre — et til luftforstøvning og et til luftafkøling. Forstøvningsluftfiltret (1) er et finmasket to-trins filter, som er beregnet til at indfange partikler, som kunne ødelægge overfladebehandlingen. Forstøvningsluften slippes ud gennem sprøjtepistolens dyse, hvor den forstøver overfladematerialet (2). Afkølingsluftfiltret (3) er et grovmasket filter beregnet til at lade den rette mængde køleluft strømme gennem turbinen. Køleluften udblæses gennem kølleluftudblæsningen på turbinens forside (4).



### 3.3 FILTERADVARSELSSYSTEM

Filteradvarselssystemet på turbinen består af et rødt filteradvarselsslys på forsidenes styrepanel og en luftflow-afbryder inden i turbinen. Når luftflow-afbryderen ikke detekterer, at den rette luftmængde strømmer gennem turbinen, lyser filteradvarselsslyset for at angive, at det er på tide at rense eller udskifte filterne.

	Filteradvarselssystemet slukker ikke for turbinen.
 Pas på!	Rengør filterne regelmæssigt. Tilstoppede filtre kan forårsage overophedning og muligvis beskadige turbinen.

## 4 VEDLIGEHOLDELSE



Brug nedenstående fremgangsmåder til at holde HVL sprøjtesystemet i god funktion.

### 4.1 RENGØRING/FILTERUDSKIFTNING



Pas på!

Sørg for, at turbinens stik er trukket ud, før der udskiftes filtre.

1. Fjern filterdækslerne (1) på hver side af turbinen ved at dreje dem mod uret.

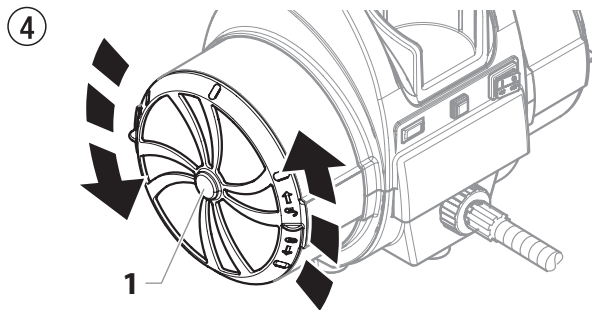

2. Fjern begge filtersættene (præ-filter [2] og filter [3] fra filterhuset på begge sider af turbinen.



Det hvide, plisserede filter (4) fjernes fra turbinen på samme måde som filterdækslet. Skal drejes mod uret for at låse det op og fjerne det.

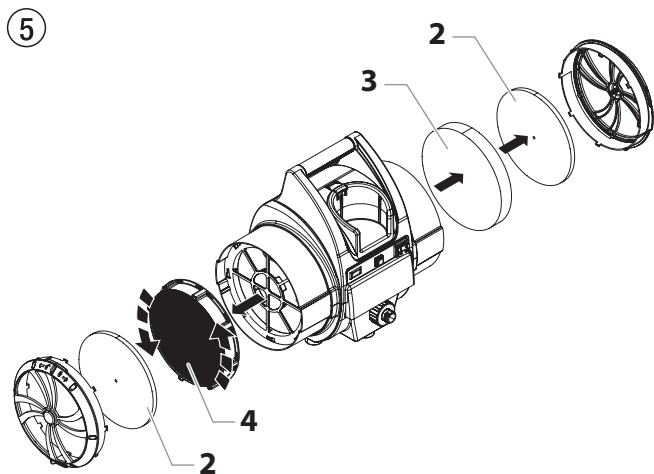

3. Rens filtrene. Enten giv filtrene et let slag for at banke forureningerne ud, eller brug trykluft til at blæse forureningerne ud. Hvis det drejer sig om materialer, som ikke er lette at blæse eller banke fri, skal filtrene lægges i blød i sæbevand eller mineralsk terpentint. Lad filtrene blive helt tørre, før de anbringes i turbinen igen.



Undlad at bruge meget brændbare opløsningsmidler, fx lakfortynder, til rengøring af filtrene.



Pas på!

Undlad at lægge plisserede filtre i blød i opløsningsmidler. Nøjs med at banke let på filtret eller brug trykluft og sigt på indersiden (den rene side).

4. Sæt hvert enkelt filter på plads i sin tilsvarende filterdåse.



Sørg for, at det hvide, plisserede filter tilpasses forsvarligt til egerne i filterdåsen. Drejes med uret for at sikre, at det sidder godt på plads.

5. Sæt filterdækslerne på plads på begge sider af turbinen ved at dreje dem med uret.



Efter flere rengøringer, kan det blive nødvendigt at udskifte filtrene. Der henvises til reservedelslisten i slutningen af håndbogen, hvor reservedelsnummeret for filterudskiftningspakken findes.

### 4.2 RENGØRING AF LUFTSLANGERNE

1. Tør den udvendige overflade af luftslangen af med en fugtig klud med regelmæssige mellemrum for at holde den ren.



Pas på!

Luftslangen MÅ IKKE nedsænkes i eller gennemskylles med vand eller noget som helst kemikalie.

Der MÅ IKKE anvendes methylethylketon (MEK), nafta, mineralsk terpentint, fortyndingsmiddel, xylol/xylene eller toluol/toulentil rengøring af luftslangen. Langvarig udsættelse risikerer at beskadige slangen.

Opbevares indendørs med ledningen viklet om håndtaget.

## 5 HJÆLP VED PROBLEMER

Fejltype	Mulig årsag	Foranstaltning til afhjælpning af fejlen
A. Begrænset luftflow eller intet luftflow	<ol style="list-style-type: none"> <li>Der er slukket for luftflow-justeringsknappen på sprøjtepipstolen</li> <li>Luffiltrene er tilstoppede</li> </ol>	<ol style="list-style-type: none"> <li>Juster luftflow-justeringsknappen</li> <li>Rens eller udskift filtrene</li> </ol>
B. Filteradvarselslyset lyser	<ol style="list-style-type: none"> <li>Luftfiltrene er tilstoppede</li> </ol>	<ol style="list-style-type: none"> <li>Rens eller udskift filtrene</li> </ol>
C. Turbinen har ingen strøm	<ol style="list-style-type: none"> <li>Ingen strøm på strømforsyningen</li> <li>Sikringen er afbrudt.</li> <li>Slidte børster i turbinen</li> </ol>	<ol style="list-style-type: none"> <li>Kontroller strømforsyningen</li> <li>Nulstil sikringen. Hvis problemet varer ved, skal turbinen efterses på et godkendt Titan servicecenter.</li> <li>Sørg for at udskifte børsterne på et autoriseret Titan servicecenter</li> </ol>
D. For mange lysbuer/gnister i turbinen	<ol style="list-style-type: none"> <li>Slidte børster i turbinen</li> <li>Beskadiget kommutator</li> </ol>	<ol style="list-style-type: none"> <li>Sørg for at udskifte børsterne på et autoriseret Titan servicecenter</li> <li>Udskift turbinen (kontakt en servicetekniker fra Titan)</li> </ol>



Det er muligt at beskadige turbinemotoren, hvis den ikke bliver serviceeret ordentligt. Få børsterne (P/N 0276878) eftersat for slid på et autoriseret serviceværksted hver 400. time.

Rens filtrene regelmæssigt. Tilstoppede filtre kan forårsage overophedning og muligvis beskadige enheden.

For yderligere fejlfindingsoplysninger henvises der til håndbogen, som blev leveret med sprøjtepipstolen.

### 5.1 SERVICE

Hvis det bliver nødvendigt at servicere sprøjtesystemet i løbet af garantiperioden, skal enheden og kvitteringen bringes tilbage til forhandleren, hvor det blev købt. Efter vores valg bliver enheden repareret eller udskiftet. Fordi vi fortsat er forpligtet til at forbedre kvaliteten, forbeholder vi os retten til at foretage ændringer i komponenter eller design, når det er nødvendigt.

### 5.2 TEKNISKE DATA

Spænding	230 V~, 50/60 Hz
Optaget effekt P1	1836 W
Maks. strømforbrug	9,0A
Luftryk	0,72 bar
Omdrejningstal	21 000 rpm
Turbinevægt	15 kg
Netkabel	3 m
Beholdervolumen	1 liter
Hovedslange, længde	9,1 m
Whip-slange, længde	1,5 m

Sprøjtedyse (standard)	No. 4 (1.8 mm)
Maks. tilladelig sprøjtetemperatur	43°C
Typisk sprøjtetemperatur	0,35 l/min
Max. støjtrykkniveau	
Turboblæser	75 dB (A) *
Farvesprøjtetip	76 dB (A)

\* Målested: afstand 1 m til siden og 1,6 m over apparatet, lydhård jord.

\*\* Målested: afstand 2,5 m fra apparatet og 1,6 m over jorden.



## GARANTI

Titan Tool, Inc., ("Titan") garanterer, at udstyret - på leveringstidspunktet til brug af den oprindelige køber ("slutbruger") - som denne garanti dækker, er frit for defekter mht. materiale og forarbejdning. Med undtagelse af særlig, begrænset eller udvidet garanti offentliggjort af Titan, er Titans forpligtelse under denne garanti begrænset til udskiftning eller reparation uden omkostninger for de reservedele, som i Titans rimelige omdømme viser sig at være defekte indenfor tolv (12) måneder efter salget til slutbrugeren. Denne garanti gælder kun, når enheden er installeret og betjent i overensstemmelse med anbefalinger og anvisninger fra Titan.

Denne garanti gælder ikke i tilfælde af beskadigelse eller slid forårsaget af slibning, tæring eller misbrug, forsømmelighed, hædeligt uheld, forkert installation, udskiftning med reservedele som ikke stammer fra Titan, eller pilfingre som piller ved enheden så normal betjening svækkes.

Dele, som er defekte, skal sendes tilbage til en autoriseret Titan forhandler/serviceværksted. Alle forsendelsesomkostninger, inklusive tilbagesendelse til fabrikken om nødvendigt, er slutbrugers ansvar og skal forudbetales. Repareret eller udskiftet udstyr bliver tilbagesendt til slutbrugeren med forudbetalt forsendelse.

DER ER INGEN ANDEN UDTRYKKELIG GARANTI. TITAN FRALÆGGER SIG HEDMED ALLE OG ENHVER UNDERFORSTÅEDE GARANTIER INKLUSIVE, MEN IKKE BEGRÆNSET TIL GARANTIER VEDRØENDE SALGBARHED OG EGNETHED FOR ET SÆRLIGT FORMÅL, I DEN UDSTRÆKNING LOVEN TILLADER. VARIGHEDEN AF ALLE UNDERFORSTÅEDE GARANTIER, SOM IKKE KAN FRALÆGGES, ER BEGRÆNSET TIL DEN TIDSPERIODE, DER SPECIFICERES I DEN UDTRYKKELIGE GARANTI. UNDER INGEN OMSTÆNDIGHEDER SKAL TITANS ERSTATNINGSFORPLIGTELSE OVERSTIGE KØBSPRISEN. ERSTATNINGSFORPLIGTELSE FOR FØLGESKADE, TILFÆLDIGE ELLER SÆRLIGE SKADER UNDER ALLE OG ENHVER GARANTI ER UDELUKKET I DEN UDSTRÆKNING LOVEN TILLADER.

TITAN GIVER INGEN GARANTI OG FRALÆGGER SIG ALLE UNDERFORSTÅEDE GARANTIER FOR SALGBARHED OG EGNETHED FOR ET SÆRLIGT FORMÅL MED HENSYN TIL TILBEHØR, UDSKYR, MATERIALER ELLER KOMPONENTER, SOM SÆLGES, MEN IKKE FREMSTILLES AF TITAN (F.EKS. BENZINMOTORER, AFBRYDERE, SLANGER OSV.) DISSE UNDERLAGT GARANTIER, HVIS DE FINDES, FRA DERES PRODUCENT. TITAN VIL YDE KØBEREN RIMELIG HJÆLP MED AT STILLE ETHVERT ERSTATNINGSKRAV FOR MISLIGHOLDELSE AF DE SIDSTNÆVNTE GARANTIER.

---

<b>1</b>	<b>SÄKERHETSFÖRESKRIFTER</b>	<b>67</b>
1.1	Förklaring av använda symboler	67
1.2	Säkerhetsrisker	67
1.3	Elsäkerhet	68
<b>2</b>	<b>INTRODUKTION</b>	<b>69</b>
<b>3</b>	<b>ANVÄNDA ETT HVLP- SPRUTMÅLNINGSSYSTEM</b>	<b>69</b>
3.1	Montering	70
3.2	Dubbelt filtreringssystem	70
3.3	Filtervarningssystem	70
<b>4</b>	<b>UNDERHÅLL</b>	<b>71</b>
4.1	Rengöra/byta ut filter	71
4.2	Rengöring av luftslangarna	71
<b>5</b>	<b>ÅTGÄRDER VID FUNKTIONSTÖRNINGAR</b>	<b>72</b>
5.1	Service	72
5.2	Tekniska data	72
<b>GARANTI</b>		<b>73</b>
<b>RESERVDLSLISTA</b>		<b>84</b>
	Reservdelslista för huvudenheten	82
	Reservdelslista för turbinenheten	86
	Reservdelslista för toppkåpan	90
	Reservdelslista för bottenkåpan	94
<b>KOPPLINGSSCHEMA</b>		<b>98/99</b>

# 1 SIKKERHEDSFORSKRIFTER

## 1.1 FÖRKLARING AV ANVÄNDA SYMBOLER

Den här manualen innehåller information som skall läsas och förstås innan utrustningen används. Var extra uppmärksam på följande symboler och läs noga igenom varningstexten.



→ Den här symbolen innebär att det föreligger risk för allvarlig skada eller dödsfall. Viktig säkerhetsinformation följer.



→ Den här symbolen innebär att det föreligger risk för dig eller utrustningen. Viktig information om hur du förebygger skada på utrustningen eller hur du undviker mindre skador följer.



→ Risk för brännskador på huden



→ Brandrisk



→ Explosionsrisk



→ Giftiga och/eller brännbara ångblandningar. Förgiftnings- och brännskaderisk



→ Använd öronskydd



→ Använd skyddsglasögon



→ Anmärkningar ger viktig information som bör uppmärksammas särskilt.

## 1.2 SÄKERHETSRISKER



### FARA: EXPLOSIONSRISK I ANSLUTNING TILL INKOMPATIBLA MATERIAL

Orsakar allvarlig skada eller egendomsskada.

#### FÖREBYGGANDE:

- Använd inte material som innehåller blekmedel eller klor.
- Använd inte halogeniserade kolvätelösningar som metylklorid och 1,1,1 - trikloroetan. Den fungerar inte ihop med aluminium och kan orsaka explosion. Om du inte är säker på ett visst materials kompatibilitet med aluminium kan du kontakta din materialleverantör.



På begäran utlämnas uppgifter om vilka material som använts i utrustningen så att du kan bedöma kompatibiliteten med det beläggningsmaterial du avser att använda.



### FARA: ALLMÄNT

Kan orsaka svår skada eller egendomsskada.

#### FÖREBYGGANDE:

- Läs alla instruktioner och försiktighetsåtgärder innan utrustningen används.
- Följ alla lämpliga lokala, statliga och nationella bestämmelser för ventilation, förebyggande av eldsvåda och drift.
- Använd endast tillverkarens godkända reservdelar. Användaren står för alla risker och skyldigheter vid användning av delar som inte motsvarar de minimikrav och den säkerhetsutrustning som tillhandahålls av tillverkaren.
- Undersök alla slangar för förekomst av hål, läckor, förslitningsskador eller utbuktningar före varje användningstillfälle. Undersök alla kopplingar för att se om de är skadade eller rörliga. Byt omedelbart ut slangen vid förekomst av något av ovanstående. Laga aldrig en slang. Byt ut den till en identisk slang.
- Rikta ALDRIG pistolen mot någon kroppsdel.
- Bär klädsel som förhindrar att färgen kommer i kontakt med huden och håret.
- Använd öronskydd.
- Spruta inte utomhus när det blåser.
- Lämna aldrig utrustningen obevakad. Håll barn och personer som inte känner till HVLP-utrustningen på avstånd när du använder den.



### FARA: FARLIGA ÅNGOR

Färg, lösningar, insektsdödande medel och andra material kan vara skadliga vid inandning eller kroppskontakt. Ångor kan orsaka svårt illamående, svimning eller förgiftning.

#### FÖREBYGGANDE:

- Använd en respirator eller gasmask vid risk för inandning av ångor. Läs alla instruktioner som medföljer masken för att försäkra dig om att den erbjuder tillräckligt skydd.
- Använd skyddsglasögon.
- Använd de skyddskläder som rekommenderas av färgtillverkaren.



### FARA: BRÄNNSKADA

Uppvärmade delar kan förorsaka allvarliga brännskador på huden.

#### FÖREBYGGANDE:

- Snabbkopplingar på slangen och sprutpistolen blir varma under användning. Undvik hudkontakt med varma snabbkopplingar. Låt snabbkopplingar svalna av innan du kopplar loss sprutpistolen från slangen.



### FARA: EXPLOSION OCH BRAND

Ångor från lösningar och färg kan explodera eller antändas. Detta kan orsaka svår skada eller egendomsskada.

#### FÖREBYGGANDE:

- Se till att luften runt sprayområdet ventileras ordentligt och se till att undvika ackumulation av brandfarliga ångor.
- Undvik alla antändningskällor, som exempelvis gnistor från statisk elektricitet, elektrisk utrustning, eld, pilotljus, varma föremål och gnistor från strömkablar eller strömbrytare.
- Plast kan orsaka statiska gnistor. Använd aldrig plats för att inhägnat sprayområdet. Använd inte plastskydd vid sprayning av brandfarliga material.
- Rök inte i sprayområdet.
- Det måste finnas en fungerande brandsläckare i området.
- Strömkabeln måste vara ansluten till en jordad strömkrets (bara elektriska enheter).
- Följ tillverkarens varningar och instruktioner beträffande material och lösningar. Se till att driften blir säker genom att läsa beläggningsmaterialets säkerhetsdatablad och tekniska information.

- Var mycket försiktig när du använder material med en flampunkt under 38° C. Flampunkten är den temperatur vid vilken en vätska avger så mycket ånga att den kan antändas.
- Objektets som ska besprutas måste vara jordat.
- Ta alltid ut el-kontakten från uttaget innan något arbete utförs på maskinen.

### 1.3 ELSÄKERHET

Man måste jorda elektriska modeller. Skulle det uppstå kortslutning minskar jordningen risken för elektriska stötar genom en avledningskabel för elströmmen. Med denna produkt medföljer en kabel med jordledning samt en jordkontakt. Anläggningen får endast anslutas till strömnätet via en särskild matningspunkt, t ex strömfördelare för byggarbetsplats med jordfelsbrytare INF ≤ 30 mA.



FARA — Arbete med eller reparation av elektrisk utrustning får endast utföras av behörig elektriker. Vi övertar inget ansvar vid felaktig installation. Stäng av aggregatet. Före reparation – drag alltid ut stickkontakten ur stickuttaget.



Risk för kortslutning om vatten tränger in i elektrisk utrustning. Spruta aldrig av anläggningen med högtrycksvätt eller ånghögtrycksvätt.



Var försiktig! – Strömkabeln för denna utrustning fungerar som en strömkretsanslutning. Strömkabeln måste vara placerad i närheten av ett lättillgängligt urtag fritt från hinder.

## 2 INTRODUKTION

Med hjälp av detta HVLP-sprutmålningssystem kan du belägga en yta snabbare än att stryka den med pensel eller rolla den och om den är för liten för vanliga Airless-sprutor. I systemkomponenterna ingår en strömbrytare, en nätsladd, en filtervarningslampa, en krets brytare, ett dubbelt filtreringssystem, en kopphållare, en luftslang och ett luftutlopp.

Turbinen är även utrustad med en verktygsåda. Den sitter på turbinens baksida och kan användas för att lagra projektorsetser och andra slags små reservdelar.

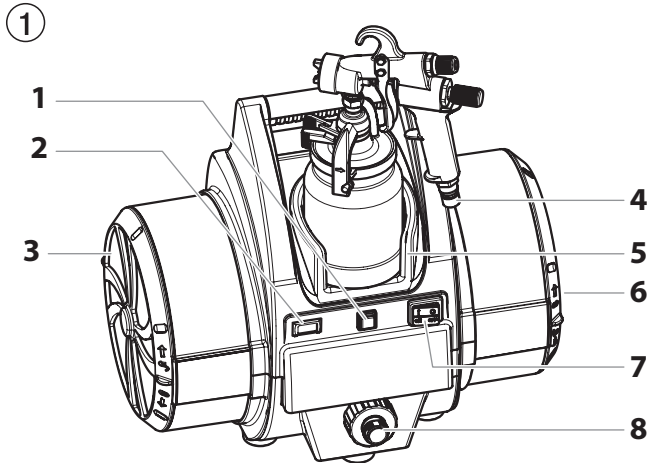



1. Krets brytare
2. Filtervarningslampa
3. Filter
4. Luftinlopp
5. Sprutpistolhållare
6. Filter (i änden på behållaren)
7. Strömbrytare
8. Luftutlopp

\* Luftslangen visas inte på bilden.

Med hjälp av detta HVLP-sprutmålningssystem kan du uppnå en professionell ytfinish av högsta kvalitet med liten eller ingen förberedelse- eller monteringsstid. Läs igenom all information i denna bruksanvisning innan du tar maskinen i drift.

## 3 ANVÄNDA ETT HVLP-SPRUTMÅLNINGSSYSTEM

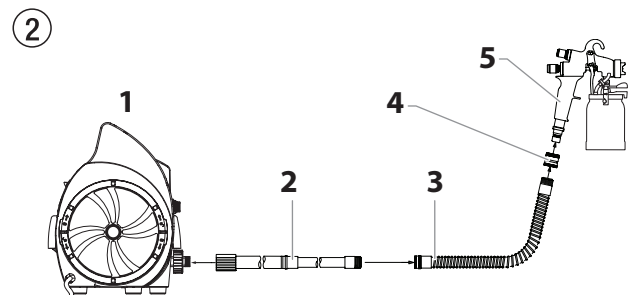

	Läs nedanstående information om handhavande av och förståelse för systemet.
	I ditt system kan det ingå en kort, flexibel luftslang. Anslut denna slang till den längre slangen eller ett annat sprutsystem (säljs separat) och INTE direkt till turbinen. I sprutpistolsmanualen finns kompletta instruktioner.



1. Turbin
2. Luftslang
3. Flexibel slang
4. Koppling
5. Sprutpistol

 Obs	Koppla inte in den flexibla slangen direkt på turbinen. Slangen kan i så fall skadas.
--	---

### 3.1 MONTERING

	Följ nedanstående rutin för att montera systemet innan du tar det i drift.
	Håll turbinen på största möjliga avstånd från sprutområdet för att undvika explosion eller brand förorsakad av gnistor från elkomponenter.

1. Gör klart sprutpistolen för användning. I bruksanvisningen för sprutpistolen finns information om materialförberedelse, montering och sprutning.
2. Sätt fast luftslangen på turbinens luftutlopp.
3. Sätt fast luftslangen på sprutpistolens luftinlopp.
4. Sätt i strömkabelns kontakt i ett jordat eluttag.
5. Slå på turbinen och börja spruta.

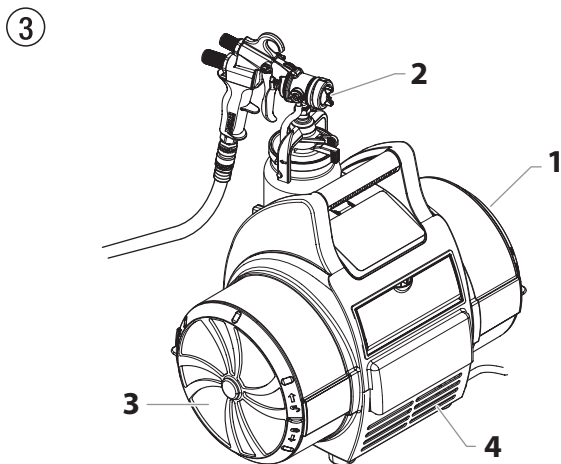

### 3.2 DUBBELT FILTRERINGSSYSTEM

I turbinen finns två olika luftfilter - en för finfördelad luft och en för kylluft. Filtret för den finfördelade luften (1) är ett 2-stegsfilter med liten maskvidd i vilket partiklar som kan skada ytfinishen samlas upp. Den finfördelade luften släpps ut genom sprutpistolens munstycke där det finfördelar beläggningmaterialet (2). Filtret för kyl luften (3) är ett filter med grov maskvidd som släpper igenom rätt luftflöde för kylningen. Kyl luften släpps ut genom ett galler på turbinens framsida (4).



### 3.3 FILTERVARNINGSSYSTEM

Filtervarningssystemet består av en varningslampa som sitter på kontrollpanelen på framsidan och en luftflödesbrytare på insidan. När luftflödesbrytaren känner av felaktigt luftflöde genom turbinen tänds den röda filtervarningslampan och indikerar att det är dags att rengöra eller byta ut filtren.

	Filtervarningssystemet stänger självt inte av turbinen.
 Obs	Rengör filtren regelbundet. Igensatta filter kan förorsaka kraftig värme och eventuellt skada turbinen.

## 4 UNDERHÅLL



Följ nedanstående rutin för att hålla HVLPSystemet i gott skick.

### 4.1 RENGÖRA/BYTA UT FILTER



Kontrollera att turbinens stickpropp är urdragen ur elnätskontakten innan du byter filtren.

1. Ta bort filterlocken (1) på turbinens båda sidor genom att vrida dem moturs.

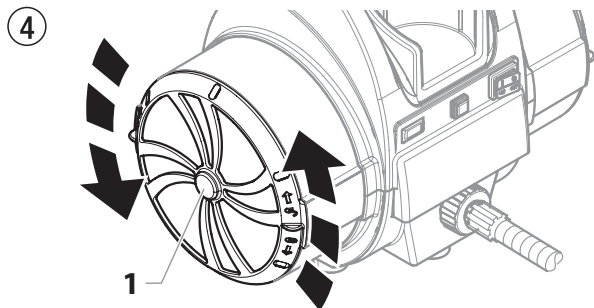

2. Ta bort båda filtersatserna (förfilter [2] och filter [3]) från filterhuset på båda sidorna om turbinen.



Ta bort det vita veckade filtret (4) från turbinen på samma sätt som filterlocken. Vrid det moturs och ta bort det.

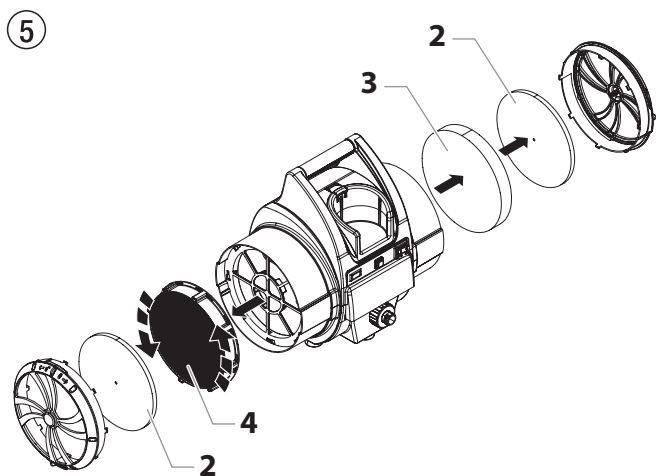

3. Rengör filtren. Knacka på filtren för att få bort föroreningarna eller använd tryckluft för att blåsa bort dem. Om detta inte går kan du blötlägga filtren i en tvålösning eller i mineralterpentin. Låt filtren torka ordentligt innan du sätter tillbaka dem i turbinen.



Använd inte lättantändliga lösningsmedel som t.ex. lacknafta, när du rengör ett filter.



Blötlägg inte det veckade pappersfiltret i lösningsmedel. Knacka enbart på det eller använd tryckluft och blås det rent från den rena sidan.

4. Sätt tillbaka filtren i respektive filterhållare.



Se till att det vita veckade filtret sitter ordentligt fast mot filterhållarens ekrar. Vrid det medurs tills det sitter på plats.

5. Sätt tillbaka filterlocken på turbinens båda sidor och vrid dem medurs.



Efter många rengöringar kan det bli nödvändigt att byta ut filtren. I reservdelslistan i slutet av denna bruksanvisning finns uppgifter om filtersatsens reservdelsnummer.

### 4.2 RENGÖRING AV LUFTSLANGARNA

1. Torka regelbundet av luftslangens utsida med en fuktig trasa.



DOPPA INTE ner i eller spola av luftslangen med vatten eller kemikalier.

Använd INTE metyletylketon (MEK), nafta, mineralterpentin, lacknafta, xylo/xylen, eller toluen/toluen för att rengöra luftslangen. Exponering under lång tid kan skada slangen.

Förvara den inomhus med sladden lindad runt slangen.

## 5 ÅTGÄRDER VID FUNKTIONSSTÖRNINGAR

Störningstyp	Möjlig orsak	Åtgärd för att avhjälpa felet
A. Begränsat eller inget luftflöde	<ol style="list-style-type: none"> <li>1. Luftflödesvredet på sprutpistolen är avstängt.</li> <li>2. Luftfiltren är igensatta</li> </ol>	<ol style="list-style-type: none"> <li>1. Ställ in luftflödesvredet</li> <li>2. Rengör eller byt ut filtren</li> </ol>
B. Filtervarningslampan är tänd	<ol style="list-style-type: none"> <li>1. Luftfiltren är igensatta</li> </ol>	<ol style="list-style-type: none"> <li>1. Rengör eller byt ut filtren</li> </ol>
C. Ingen ström till turbinen	<ol style="list-style-type: none"> <li>1. Ingen ström från nätet</li> <li>2. Krets brytaren har löst ut.</li> <li>3. Utslitna turbinborstar</li> </ol>	<ol style="list-style-type: none"> <li>1. Kontrollera strömtilförseln</li> <li>2. Återställ brytaren. Om problemet kvarstår, låt en auktoriserad Titan-återförsäljare inspektera turbinen.</li> <li>3. Låt en auktoriserad Titan-återförsäljare byta ut borstarna</li> </ol>
D. Kraftig ljusbåge/gnistbildning i turbinen	<ol style="list-style-type: none"> <li>1. Utslitna turbinborstar</li> <li>2. Skadad kommutator</li> </ol>	<ol style="list-style-type: none"> <li>1. Låt en auktoriserad Titan-återförsäljare byta ut borstarna</li> <li>2. Byt ut turbinen (kontakta Titan-återförsäljaren)</li> </ol>



Turbinmotorn kan skadas om den inte får korrekt service. Se till att borstarna (sats, artikelnr., 0276878) kontrolleras med avseende på slitage av ett behörigt servicecenter var 400:e timme.

Rengör filtren regelbundet. Igentäppta filter kan orsaka överhettning och skada på enheten.

Mer felsökningsinformation finns i handboken som medföljde pistolen.

### 5.1 SERVICE

Om sprutsystemet behöver service under garantiperioden returnerar du enheten och inköpsbeviset till återförsäljaren där du köpte den. Enheten repareras eller byts ut efter vårt omdöme. Eftersom vi fortlöpande arbetar på att förbättra kvaliteten förbehåller vi oss rättigheten att vid behov göra komponent- eller designändringar.

### 5.2 TEKNISKA DATA

Spänning	230 V~, 50/60 Hz
Effektförbrukning P1	1836 W
Max upptagen ström	9,0A
Lufttryck	0,72 bar
Varvtal	21 000 rpm
Turbinens vikt	15 kg
Nätkabel	3 m
Färgbehållarvolym	1 liter
Längd på huvudslangen	9,1 m
Längd på den flexibla slangen	1,5 m
Munstycksset (standard)	No. 4 (1.8 mm)

Högsta tillåtna beläggningstemperatur	43°C
Normalt beläggingsflöde	0,35 l/min
Max. ljudnivå	
Turbinenhet	75 dB (A) *
Sprutpistol	76 dB (A)

\* Mätplats: avstånd 1 m i sidled och 1,60 m över utrustningen, ljudreflekterande underlag.

\*\* Mätplats: avstånd 2,5 m framför utrustningen och 1,60 m över underlaget.



## GARANTI

Titan Tool, Inc., ("Titan") garanterar att, vid tidpunkten för leverans till den ursprungliga köparen ("Slutanvändare"), utrustningen som täcks av denna garanti är fri från material- och tillverkningsfel. Med undantag för någon speciell, begränsad eller utökad garanti utfärdad av Titan, är Titans skyldighet under denna garanti begränsad till kostnadsfritt utbyte eller reparation av de delar, enligt Titans rimliga tillfredställande, visar sig vara defekta inom tolv (12) månader efter försäljning till Slutanvändaren. Den här garantin gäller endast när enheten installeras och används enligt rekommendationer och anvisningar från Titan.

Garantin gäller inte i händelse av skada eller slitage som orsakats av slitning, korrosion eller felaktig användning, vårdslöshet, olyckshändelse, felaktig installation, användning av andra komponenter än Titan-komponenter, eller manipulering av enheten på ett sätt som försämrar normal drift.

Defekta delar returneras till en godkänd Titan-butik/verkstad. Alla fraktkostnader, inklusive retur till fabriken, vid behov, förskottsbetalas av Slutanvändaren. Reparerad eller utbytt utrustning returneras till Slutanvändaren i frankerat emballage.

DET FINNS INTE NÅGON ANNAN UTTRYCKT GARANTI. TITAN FRISKRIVER SIG HÄRMED FRÅN ALLA UNDERFÖRSTÅDDA GARANTIER, BLAND ANNAT DE ANGÅENDE SÄLJBARHET OCH LÄMPLIGHET FÖR ETT SPECIELLT ÄNDAMÅL, I DEN OMFATTNING LAGEN MEDGER DET. VARAKTIGHETEN FÖR EN UNDERFÖRSTÅDD GARANTI SOM INTE KAN FRISKRIVAS ÄR BEGRÄNSAD TILL DEN TIDSPERIOD SOM ANGES I DEN UTTRYCKTA GARANTIN. I INGET FALL SKA TITANS SKYLDIGHET ÖVERSKRIDA BELOPPET PÅ INKÖSPRISET. ANSVAR FÖR FÖLJDSKADOR, OFÖRUTSEDDA ELLER SPECIELLA SKADOR UNDER NÅGON GARANTI ÄR EXKLUDERAT TILL DEN OMFATTNING LAGEN MEDGER.

TITAN LÄMNAR INGEN GARANTI OCH FRISKRIVER SIG FRÅN ALLA UNDERFÖRSTÅDDA GARANTIER ANGÅENDE SÄLJBARHET OCH LÄMPLIGHET FÖR ETT SPECIELLT ÄNDAMÅL MED HÄNSYN TILL TILLBEHÖR, UTRUSTNING, MATERIAL ELLER KOMPONENTER SOM SÄLJS MEN INTE TILLVERKAS AV TITAN. DE ARTIKLAR SOM SÄLJS, MEN INTE TILLVERKAS AV TITAN (T.EX. GASMOTORER, BRYTARE, SLANGAR ETC.) GÄLLER UNDER EVENTUELL GARANTI FRÅN DERAS TILLVERKARE. TITAN GER KÖPAREN RIMLIG ASSISTANS MED EVENTUELL YRKANDE OM ÖVERTRÄDANDE AV DESSA GARANTIER.

<b>1</b>	<b>NORMAS DE SEGURANÇA</b>	<b>75</b>
1.1	Explicação dos símbolos utilizados	75
1.2	Riscos para a segurança	75
1.3	Segurança elétrica	76
<b>2</b>	<b>INTRODUÇÃO</b>	<b>77</b>
<b>3</b>	<b>USO DO SISTEMA HVLP</b>	<b>77</b>
3.1	Ajustes Iniciais	78
3.2	Sistema de Filtragem Dupla	78
3.3	Sistema de Aviso dos Filtros	78
<b>4</b>	<b>MANUTENÇÃO PERIÓDICA</b>	<b>79</b>
4.1	Limpeza/Substituição dos Filtros	79
4.2	Limpar os tubos de ar	79
<b>5</b>	<b>SOLUÇÃO EM CASO DE FALHAS</b>	<b>80</b>
5.1	Manutenção	80
5.2	Dados técnicos	80
	<b>GARANTIA</b>	<b>81</b>
	<b>LISTA DAS PEÇAS SOBRESSELENTES</b>	<b>82</b>
	Lista das peças sobresselentes para o conjunto principal	82
	Lista das peças sobresselentes para o conjunto da turbina	86
	Lista das peças sobresselentes para o conjunto do alojamento superior	90
	Lista das peças sobresselentes para o conjunto do alojamento inferior	94
	<b>ESQUEMA DE LIGAÇÕES</b>	<b>98/99</b>

# 1 NORMAS DE SEGURANÇA

## 1.1 EXPLICAÇÃO DOS SÍMBOLOS UTILIZADOS

Este manual contém informação que tem de ser lida e compreendida antes de o equipamento ser utilizado. Quando chegar a uma secção que tenha um dos seguintes símbolos, preste especial atenção e certifique-se de que está atento à salvaguarda.



→ Este símbolo indica um potencial perigo que pode causar ferimentos graves ou perda de vida. Segue-se importante informação de segurança.



→ Este símbolo indica um potencial perigo para o utilizador ou para o equipamento. Seguem-se informações importantes que informam como evitar danos no equipamento ou causas de ferimentos ligeiros.



→ Perigo de queimaduras na pele



→ Perigo de incêndio



→ Risco de explosão



→ Perigo de vapores perigosos



→ Use protecção para os ouvidos.



→ Use óculos de protecção



→ As notas dão informações importantes às quais devem ser dadas especial atenção.

## 1.2 RISCOS PARA A SEGURANÇA



### PERIGO: PERIGO DE EXPLOÇÃO DEVIDO AOS MATERIAIS INCOMPATÍVEIS

Causarão lesões graves ou danos materiais.

#### PREVENÇÃO:

- Não utilize materiais que contenham lixívia ou cloro.
- Não utilize solventes de hidrocarboneto halogenado, tais como cloreto de metileno e 1, 1, 1-tricloroetano. Não são compatíveis com o alumínio e podem causar uma explosão. Se tiver dúvidas quanto à compatibilidade de um material com o alumínio, contacte o fornecedor de revestimentos.



Uma lista dos materiais usados na construção do equipamento será colocada à disposição quando solicitada, para validar a compatibilidade com os materiais de revestimento que vão ser usados.



### PERIGO: GERAL

Este produto pode causar lesões graves ou danos materiais.

#### PREVENÇÃO:

- Leia as instruções e as precauções de segurança antes de começar a trabalhar com o equipamento.
- Siga todos os códigos locais, estatais e nacionais que regulamentam a ventilação, prevenção de incêndios e funcionamento.
- Utilize apenas componentes autorizados pelo fabricante. O utilizador assume todo o risco e responsabilidades ao utilizar componentes que não cumpram as especificações mínimas e dispositivos de segurança do fabricante da bomba.
- Antes de cada utilização, verifique se todos os tubos flexíveis não têm cortes, fugas, desgaste ou inchaço do revestimento. Verifique se há danos ou movimento das uniões. Substitua imediatamente o tubo flexível se existir alguma destas condições. Nunca repare um tubo flexível. Substitua-o por outro tubo idêntico.
- NUNCA aponte a pistola para qualquer parte do corpo.
- Use roupa para evitar que a tinta entre em contacto com a pele e o cabelo.
- Use protecção para os ouvidos.
- Não pulverize ao ar livre nos dias ventosos.

- Nunca deixe este equipamento sem vigilância. Mantenha afastado das crianças ou de qualquer pessoa que não saiba trabalhar com equipamento HVLP.



### PERIGO: VAPORES PERIGOSOS

Tintas, solventes, insecticidas e outros materiais podem ser nocivos se inalados ou se entrarem em contacto com o corpo. Os vapores podem causar náuseas graves, desmaio ou envenenamento.

#### PREVENÇÃO:

- Use uma máscara, caso os vapores possam ser inalados. Leia todas as instruções fornecidas com a máscara para se certificar de que obtém a protecção necessária.
- Use óculos de protecção.
- Use vestuário de protecção, segundo a indicação do fabricante de revestimentos.



### PERIGO: QUEIMADURAS DE PELE

As peças aquecidas podem causar queimaduras graves na pele.

#### PREVENÇÃO:

- A rápida desconexão no tubo e na pistola de pulverização fica quente durante o uso. Evite o contacto da pele com a rápida desconexão quando estiver quente. Deixe a rápida desconexão arrefecer antes de desconectar a pistola de pulverização do tubo.



### PERIGO: EXPLOSÃO OU INCÊNDIO

Os vapores inflamáveis provenientes de solventes e tintas podem inflamar-se ou explodir. Podem ocorrer lesões graves e/ou danos materiais.



#### PREVENÇÃO:

- Proporcione um bom fornecimento de ar fresco para manter o ar dentro da área de aplicação sem acumulação de vapores inflamáveis.
- Evite todas as fontes de ignição, tais como faíscas de electricidade estática, electrodomésticos, chamas, luzes piloto, objectos quentes e faíscas ao ligar e desligar os cabos de alimentação ou a funcionar com interruptores.
- O plástico pode causar faíscas estáticas. Nunca pendure plásticos para fechar uma área de pintura. Não use plásticos de protecção ao aplicar materiais inflamáveis.
- Não fume na área de pintura.

- Deve estar presente equipamento de combate a incêndio e em condições de funcionamento.
- Deve conectar-se o cabo eléctrico a uma tomada com ligação à terra (apenas unidades eléctricas).
- Siga as advertências e as instruções do fabricante do material e do solvente.
- Tenha extremamente cuidado quando usar materiais com um ponto de inflamação inferior a 38°C. O ponto de inflamação é quando a temperatura de um líquido pode produzir vapores suficientes para se incendiar.
- O aparelho a pulverizar deve dispor de uma ligação terra.
- Antes de quaisquer trabalhos no aparelho, retire a ficha de alimentação da tomada.

## 1.3 SEGURANÇA ELÉTRICA

Os modelos eléctricos devem ser ligados à terra. No caso de ocorrer um curto-circuito eléctrico, a ligação à terra reduz o risco de choque eléctrico, fornecendo um fio de escape para a corrente eléctrica. Este produto está equipado com um cabo que tem um fio de terra com uma ficha de ligação à terra adequada. Efectue a ligação à corrente eléctrica apenas através de um ponto de alimentação especial, p.ex. através de uma instalação de protecção anti-erro com  $INF \leq 30$  mA.



PERIGO - Trabalhos ou reparações no equipamento eléctrico só podem ser realizados por um electricista devidamente qualificado para o efeito. Não se assume qualquer responsabilidade por uma instalação incorrecta. Desligar o aparelho. Antes de todas as reparações – retirar a ficha de alimentação da tomada.



Perigo de curto-circuito por penetração na água! Nunca pulverize a unidade com equipamento de alta pressão ou vapor de alta de pressão.



Cuidado – O cabo de alimentação para este equipamento actua como um conector de circuito de alimentação. O cabo de alimentação deve ficar próximo de uma tomada desobstruída e facilmente acessível.

## 2 INTRODUÇÃO

Este sistema de Alto Volume/Baixa Pressão (HVLP) foi criado para aplicar revestimentos a superfícies que podem ser pulverizadas mais rapidamente do que pintar com pincel e rolos e são pequenas demais para o uso de pulverizadores tradicionais sem ar. Os componentes deste sistema incluem um interruptor de energia, um cabo de alimentação, uma luz de aviso do filtro, um interruptor do disjuntor, um sistema de dupla filtração, um suporte do copo, um tubo de ar e uma saída de ar.

A turbina também está equipada com uma caixa de ferramentas. Está localizada no lado oposto da turbina e pode ser usada para armazenar conjuntos do projetor ou quaisquer outras pequenas peças sobresselentes.

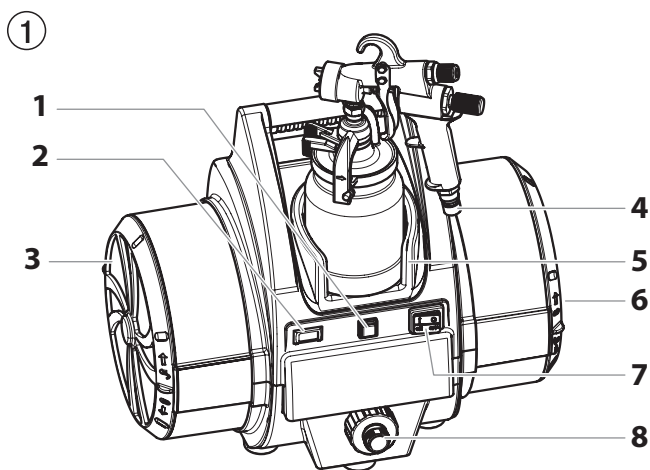

1. Interruptor do disjuntor
  2. Lâmpada de aviso do filtro
  3. Filtro
  4. Entrada de ar
  5. Suporte do opo
  6. Filtro (na extremidade do tambor de filtro)
  7. Botão liga-desliga
  8. Salida de ar
- \* Tubo de ar não ilustrado.

Com este sistema HVLP você pode obter o acabamento profissional da mais alta qualidade com pouco preparo ou tempo de ajuste. Reveja todas as informações contidas neste manual antes de operar o sistema.

## 3 USO DO SISTEMA HVLP

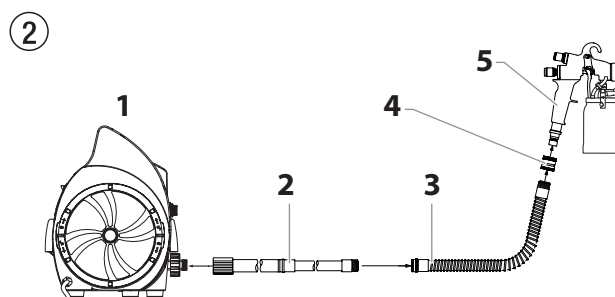

	Consulte as seguintes informações para operar e compreender o sistema HVLP.
	O seu sistema pode incluir um tubo (flexível) de ar curto. O tubo curto deve ser conectado ao tubo mais comprido ou a um sistema de pulverização remoto (vendido em separado) e NÃO diretamente à turbina. Consulte o manual de instruções da pistola de pulverização para obter instruções completas.



1. Turbina
2. Tubo de ar
3. Tubo flexível
4. Acoplamento
5. Pistola de pulverização

 Atención	Não conecte o tubo flexível de ar curto diretamente à turbina, pois o tubo será danificado.
--------------	---

### 3.1 AJUSTES INICIAIS

	Siga o procedimento abaixo para ajustar o sistema HVLP para operação.
	Mantenha o compressor o mais longe possível da área que está sendo pulverizada, para prevenir o risco de explosões ou de incêndios causados pelas peças elétricas que produzem faíscas.

1. Prepare o pulverizador para operação. Consulte o manual do pulverizador para ver as informações sobre o preparo, ajustes iniciais e pulverização do material.
2. Conecte a mangueira de ar à saída de ar do compressor.
3. Conecte a mangueira de ar à entrada de ar do pulverizador.
4. Conecte o cabo de alimentação do compressor a uma tomada aterrada.
5. Ligue o compressor e inicie a pulverização.

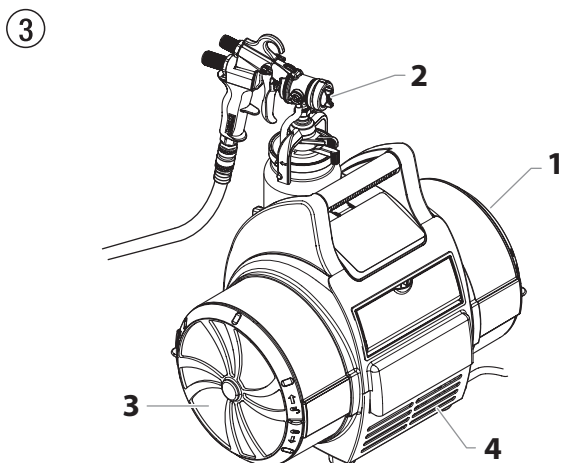

### 3.2 SISTEMA DE FILTRAGEM DUPLA

O compressor possui dois filtros de ar diferentes — um para o ar de atomização e o outro para o ar de resfriamento. O filtro do ar de atomização (1) é um filtro de dois estágios com malha fina destinado à retenção das partículas que poderiam danificar o acabamento. O ar de atomização é descarregado pelo bocal do pulverizador, atomizando o material de revestimento (2). O filtro do ar de resfriamento (3) é um filtro de malha comum utilizado para permitir a passagem do fluxo de ar adequado para o resfriamento do compressor. O ar de resfriamento é expelido pela saída do ar de resfriamento, localizada na frente do compressor (4).



### 3.3 SISTEMA DE AVISO DOS FILTROS

O sistema de aviso dos filtros do compressor consiste em uma lâmpada vermelha de aviso localizada no painel frontal de controle e em um sensor de fluxo de ar, no interior do compressor. Quando esse sensor não detectar o fluxo correto de ar pelo compressor, a lâmpada de aviso do filtro será acesa, indicando que os filtros deverão ser limpos ou substituídos.

	O sistema de aviso dos filtros não desliga o compressor.
 Atención	Limpe os filtros com frequência. Filtros entupidos podem causar calor excessivo e possivelmente danificar a unidade.

## 4 MANUTENÇÃO PERIÓDICA



Siga os procedimentos abaixo para manter o seu sistema HVLP em perfeitas condições de funcionamento.

### 4.1 LIMPEZA/SUBSTITUIÇÃO DOS FILTROS



Certifique-se de que a turbina está desconectada antes de mudar os filtros.

1. Remova as tampas dos filtros (1) em cada lado da turbina, rodando-as no sentido contrário ao dos ponteiros do relógio.

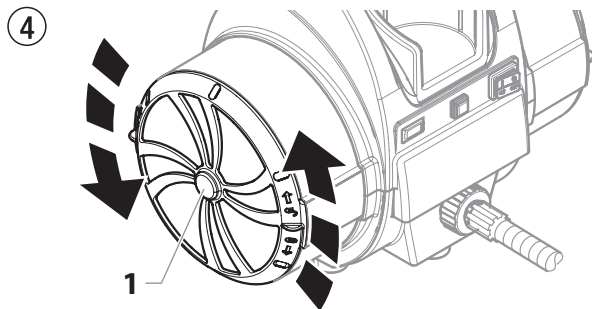

2. Remova cada conjunto do filtro (o pré-filtro [2] e o filtro [3]) do alojamento do filtro em cada lado da turbina.



O filtro de pregas branco (4) é removido da turbina da mesma forma que a tampa do filtro. Rode no sentido contrário ao dos ponteiros do relógio para abrir e remover.

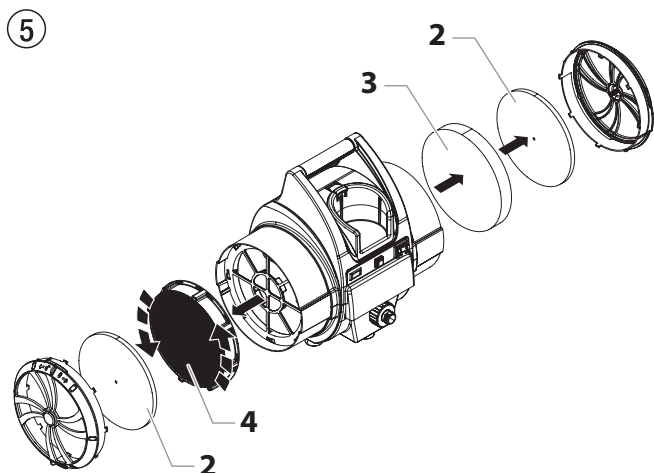

3. Limpe os filtros. Bata levemente nos filtros para retirar as impurezas ou use o ar pressurizado para removê-las. Se as impurezas não saírem, mergulhe os filtros em água com sabão ou álcoois minerais. Deixe os filtros secar completamente antes de voltar a colocá-los na turbina.



Não utilize solventes altamente inflamáveis, como thinner de laca para limpar os filtros.



Não mergulhe o filtro de papel plissado em solventes. Apenas bata levemente no filtro ou use o ar pressurizado direcionado para o interior (o lado limpo).

4. Volte a inserir cada um dos filtros na caixa correspondente..



Certifique-se de que o filtro de pregas branco está encaixado de forma firme nos raios da caixa do filtro. Rode no sentido dos ponteiros do relógio para ficar fixo no lugar.

5. Volte a colocar as tampas dos filtros em cada lado da turbina, rodando-as no sentido dos ponteiros do relógio.



Após algumas limpezas, poderá ser necessário substituir os filtros. Consulte a lista de peças, localizada próxima ao final deste manual, para obter o número de peça do conjunto de substituição dos filtros.

### 4.2 LIMPAR OS TUBOS DE AR

1. Limpe periodicamente a superfície exterior do tubo de ar com um pano húmido para a manter limpa.



NÃO mergulhe nem enxague o tubo de ar com água ou qualquer químico.

NÃO use metiletilcetona (MEK), nafta, álcoois minerais, diluente de tinta, xilol/xileno, ou toluol/tolueno para limpar o tubo de ar. A exposição ao longo do tempo pode causar danos no tubo.

Armazene num lugar fechado com o cabo enrolado à volta do manípulo.

## 5 SOLUÇÃO EM CASO DE FALHAS

Tipo de avaria	Causa Possível	Medidas para eliminar a avaria
A. Redução ou inexistência do fluxo de ar	<ol style="list-style-type: none"> <li>O botão de regulagem do fluxo de ar no pulverizador está fechado</li> <li>Os filtros de ar estão obstruídos</li> </ol>	<ol style="list-style-type: none"> <li>Ajuste o botão de regulagem do fluxo de ar</li> <li>Limpe ou substitua os filtros</li> </ol>
B. A lâmpada de aviso dos filtros está acesa	<ol style="list-style-type: none"> <li>Os filtros de ar estão obstruídos</li> </ol>	<ol style="list-style-type: none"> <li>Limpe ou substitua os filtros</li> </ol>
C. O compressor não funciona	<ol style="list-style-type: none"> <li>Não há energia elétrica</li> <li>O disjuntor disparou.</li> <li>Escovas do compressor gastas</li> </ol>	<ol style="list-style-type: none"> <li>Verifique a alimentação elétrica</li> <li>Volte a ligar o disjuntor. Se o problema persistir, a turbina tem de ser inspecionada num serviço de assistência autorizado da Titan.</li> <li>Substitua as escovas em um centro de serviço autorizado Titan</li> </ol>
D. Ocorrência excessiva de arcos/faíscas no compressor	<ol style="list-style-type: none"> <li>Escovas do compressor gastas</li> <li>Comutador danificado</li> </ol>	<ol style="list-style-type: none"> <li>Substitua as escovas em um centro de serviço autorizado Titan</li> <li>Substitua o compressor (consulte um técnico de serviços Titan)</li> </ol>



O motor da turbina pode ser danificado se sua manutenção não for realizada adequadamente. Solicite a verificação das escovas (Kit P/N 0276878) quanto a desgaste por um centro de manutenção autorizado a cada 400 horas.

Limpe os filtros frequentemente. Filtros entupidos podem causar aquecimento excessivo e possíveis danos na unidade.

Para obter informações adicionais de solução de problemas, consulte o manual que vem com sua pistola.

### 5.1 MANUTENÇÃO

Se o seu HVLP spray precisar de serviços durante o período de garantia, apresentar a unidade e o comprovante de compra ao distribuidor onde foi comprada. Conforme nossa opinião, a unidade poderá ser reparada ou substituída. Em nosso contínuo compromisso de melhorar a qualidade, nos reservamos o direito de efetuar mudanças nos componentes ou desenho quando necessários.

### 5.2 DADOS TÉCNICOS

Voltagem	230 V~, 50/60 Hz
Consumo de energia P1	1836 W
Consumo máx. de corrente	9,0A
Pressão de ar	0,72 bar
Rpm	21 000 rpm
Peso da turbina	15 kg
Cabo de alimentação	3 m
Capacidade do recipiente	1 liter
Comprimento do tubo principal	9,1 m
Comprimento do tubo flexível	1,5 m

Conjunto da boquilha (padrão)	No. 4 (1.8 mm)
Temperatura máx. de revestimento permissível	43°C
Fluxo típico de revestimento	0,35 l/min
Nível de pressão sonora	
pulverizador turbo	75 dB (A) *
pistola de pulverização	76 dB (A)

\* Ponto de medida: 1 m de distância da unidade e 1,60 m acima do solo, solo reverberante

\*\* Ponto de medida: 2,5 m de distância da unidade e 1,60 m acima do solo.



## GARANTIA

A Titan Tool, Inc., ("Titan") garante que, no momento da entrega ao comprador original para seu uso ("Utilizador Final"), o equipamento coberto por esta garantia está isento de defeitos no material e na fabricação. Com a exceção de qualquer garantia especial, limitada ou alargada publicada pela Titan, a obrigação da Titan sob esta garantia se limita a substituir ou reparar sem cobrar essas peças que, segundo o critério da Titan, demonstram estar defeituosas dentro de doze (12) meses após a venda ao Utilizador Final. Esta garantia aplica-se apenas quando a unidade é instalada e operada de acordo com as recomendações e as instruções da Titan.

Esta garantia não se aplica no caso de danos ou desgaste causado pelo desgaste abrasivo, corrosão ou uso indevido, negligência, acidente, instalação incorrecta, substituição de peças de componentes sem serem da Titan, ou alteração ilegal da unidade de forma a afectar o funcionamento normal.

As peças defeituosas devem ser devolvidas a um centro de vendas/serviço autorizado da Titan. Todos os encargos de transporte, incluindo a devolução à fábrica, se necessário, serão custeados e pagos previamente pelo Utilizador Final. O equipamento reparado ou substituído será devolvido ao Utilizador Final com porte pré-pago.

NÃO EXISTE NENHUMA OUTRA GARANTIA EXPRESSA. A TITAN RECUSA PELA PRESENTE TODAS E QUAISQUER GARANTIAS IMPLÍCITAS INCLUINDO, SEM LIMITAÇÕES, AS DE ADEQUAÇÃO À COMERCIALIZAÇÃO, ADEQUAÇÃO A UM FIM ESPECÍFICO, NA MEDIDA EM QUE A LEGISLAÇÃO OBRIGA. A DURAÇÃO DE QUAISQUER GARANTIAS IMPLÍCITAS QUE NÃO PODEM SER RECUSADAS LIMITA-SE AO PRAZO ESPECIFICADO NA GARANTIA EXPRESSA. EM CASO ALGUM, A RESPONSABILIDADE DA TITAN EXCEDERÁ O MONTANTE DO PREÇO DE COMPRA. A RESPONSABILIDADE POR DANOS CONSEQUENCIAIS, ACIDENTAIS OU ESPECIAIS AO ABRIGO DE TODAS E QUAISQUER GARANTIAS ESTÁ EXCLUÍDA NA MEDIDA EM QUE A LEGISLAÇÃO OBRIGA.

A TITAN NÃO OFERECE GARANTIAS E RECUSA TODAS AS GARANTIAS IMPLÍCITAS DE ADEQUAÇÃO À COMERCIALIZAÇÃO E ADEQUAÇÃO A UM FIM ESPECÍFICO REFERENTE A ACESSÓRIOS, EQUIPAMENTO, MATERIAIS OU COMPONENTES VENDIDOS, MAS NÃO FABRICADOS PELA TITAN. AQUELES ARTIGOS VENDIDOS, MAS NÃO FABRICADOS PELA TITAN (COMO MOTORES A GÁS, INTERRUPTORES, TUBOS, ETC.), ESTÃO SUJEITOS À GARANTIA DO SEU PRÓPRIO FABRICANTE, CASO EXISTA. A TITAN PROPORCIONARÁ AO COMPRADOR ASSISTÊNCIA ADEQUADA PARA EFECTUAR QUAISQUER RECLAMAÇÕES EM CASO DE INCUMPRIMENTO DESTAS GARANTIAS.

GB MAIN ASSEMBLY  
 F ENSEMBLE PRINCIPAL  
 RFB CONJUNTO PRINCIPAL

D HAUPTBAUGRUPPE  
 I ASSEMBLAGGIO PRINCIPALE

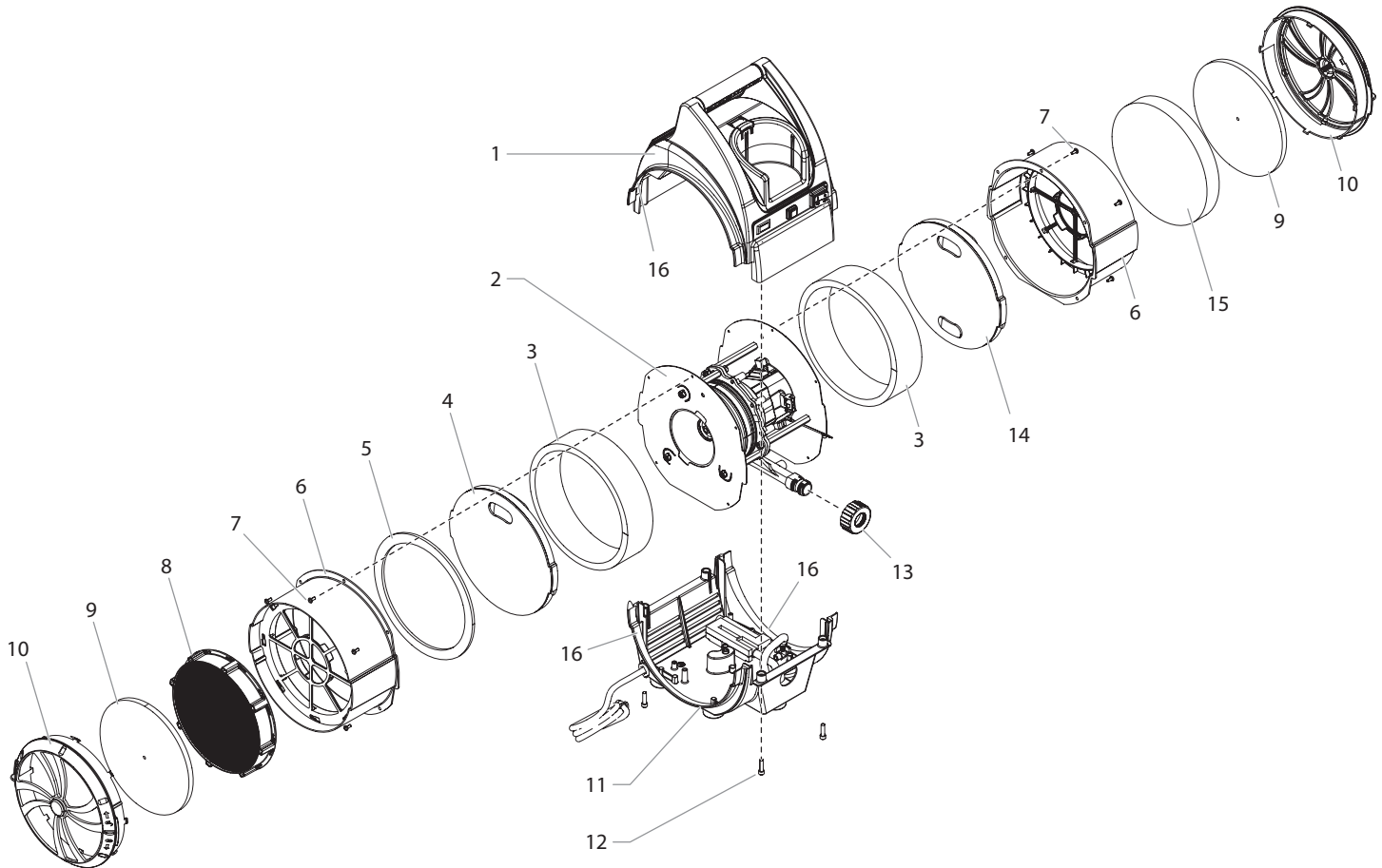

#	CS105	Description	Benennung	Désignation	Denominazione	Descrição
1	-----	Upper housing assembly (see separate listing)	Obere Gehäuseeinheit (siehe separates Verzeichnis)	Ensemble boîtier supérieur (voir la liste séparée)	Assemblaggio del vano di alloggiamento superiore (vedere l'elenco separato)	Conjunto do compartimento superior (consulte a lista avulsa)
2	-----	5-Stage turbine assembly, 220V-240V~ (see separate listing)	5-stufige Turbinenanordnung, 220V-240V~ (siehe separates Verzeichnis)	Ensemble turbine à 5 étapes, 220V-240V~ (voir la liste séparée)	Assemblaggio della turbina a 5 stadi, 220V-240V~ (vedere l'elenco separato)	Conjunto da turbina de 5 estágios, 220V-240V~ (consulte a lista avulsa)
3	0524927	Sidewall silencer	Schalldämpfer Seitenwand	Silencieux	Silenziatore lato parete	Silenciador lateral
4	0524593A	Silencer assembly	Schalldämpfer-Baugruppe	Ensemble silencieux	Assemblaggio del silenziatore	Conjunto do silenciador
5	0524524	Sealing foam	Dichtungsschaum	Mousse d'étanchéité	Schiuma sigillante	Espuma de vedação
6	0524948A	Filter can	Filterbehälter	Carters de filtre	Scatola del filtro	Lata do filtro
7	0293395	Screw	Schraube	Vis	Vite	Parafuso
8	0524523A	Filter	Filter	Filtre	Filtro	Filtro
9	0524526A	Pre-filter	Vorfilter	Préfiltre	Prefiltro	Pré-filtro
10	0524949A	Filter cover	Filterabdeckung	Couvercle de filtre	Coperchio del filtro	Tampa do filtro
11	-----	Lower housing assembly (see separate listing)	Untere Gehäuseeinheit (siehe separates Verzeichnis)	Ensemble boîtier inférieur (voir la liste séparée)	Assemblaggio del vano di alloggiamento inferiore (vedere l'elenco separato)	Conjunto do compartimento inferior (consulte a lista avulsa)
12	858-634	Screw	Schraube	Vis	Vite	Parafuso
13	0524596	Exhaust ring	Entlüftungsring	Anneau d'échappement	Anello di spurgo	Anel de exaustão
14	0524926	Silencer assembly	Schalldämpfer-Baugruppe	Ensemble silencieux	Assemblaggio del silenziatore	Conjunto do silenciador
15	0524528A	Filter	Filter	Filtre	Filtro	Filtro
16	0524594	Foam tape	Schaumband	Bande de mousse	Nastro in schiuma	Fita de espuma
	0277337	Air hose (not pictured)	Luftschlauch (nicht dargestellt)	Tuyau à air (non illustré)	Flessibile dell'aria (non incluso nell'illustrazione)	Mangueira de ar (não exibida)
	0153165	Viscosity cup (not pictured)	Viskositätsbecher (nicht dargestellt)	Godet de viscosimètre (non illustré)	Coppa di viscosità (non inclusa nell'illustrazione)	Copo de viscosidade (não exibido)
	0275625	Quick-disconnect, female (not pictured)	Schnellanschlussbuchse (nicht abgebildet)	Dégagement rapide, femelle (non illustré)	Raccordo a scollegamento rapido, femmina (non incluso nell'illustrazione)	Desconexão rápida, fêmea (não exibida)
	0524405A	Air hose, whip (not pictured)	Luftschlauch, Schlauchpeitsche (nicht dargestellt)	Tuyau à air, flexible (non illustré)	Flessibile dell'aria, a frusta (non incluso nell'illustrazione)	Mangueira de ar, chicote (não exibida)
	0524041	Spray gun, Maxum II (not pictured)	Spritzpistole, Maxum II (nicht dargestellt)	Pistolet de pulvérisation, Maxum II (non illustré)	Pistola spray, Maxum II (non inclusa nell'illustrazione)	Pistola de pulverização, Maxum II (não exibida)

E CONJUNTO PRINCIPAL  
 DK HOVEDSAMLING  
 P CONJUNTO PRINCIPAL

NL HOOFDCONSTRUCTIE  
 S HUVUDKOMPONENTER

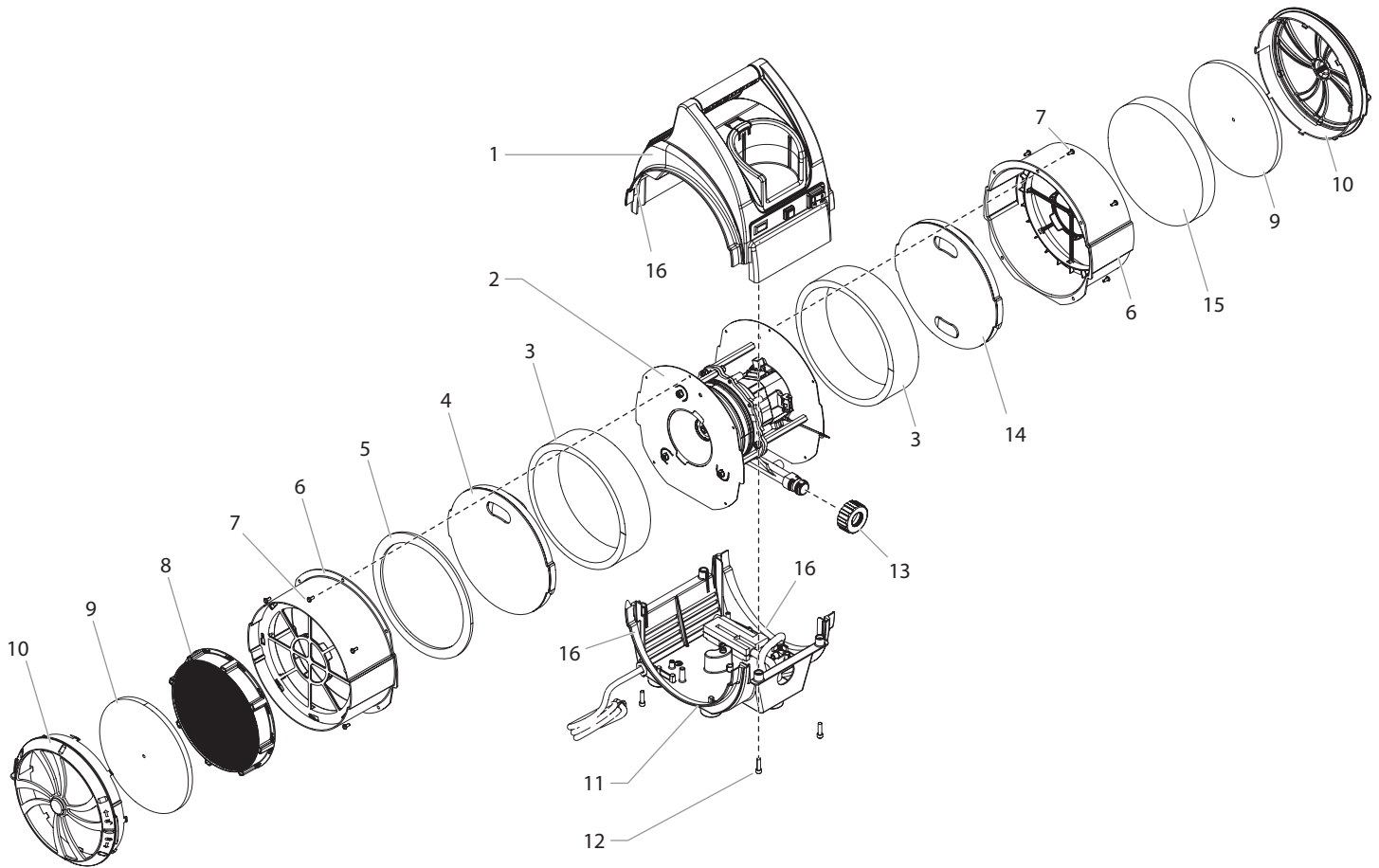

#	CS105	Denominación	Benaming	Betegnelse	Benämning	Descrição
1	-----	Conjunto de la carcasa superior (consulte la lista separada)	Bovenste behuizingsconstructie (zie aparte vermelding)	Øverste hussamling (se særskilt liste)	Toppkåpa (se separat lista)	Conjunto do alojamento superior (ver a lista em separado)
2	-----	Conjunto de turbina de 5 etapas, 220V-240V~ (consulte la lista separada)	5-traps turbineconstructie, 220V-240V~ (zie aparte vermelding)	5-faset turbinesamling, 220V-240V~ (se særskilt liste)	5-stegs turbinenhet, 220V-240V~ (se separat lista)	Conjunto da turbina de 5 estágios, 220V-240V~ (ver a lista em separado)
3	0524927	Silenciador de la pared lateral	Zijwanddemper	Sidevægsljuddæmper	Sidoväggslyddämpare	Silenciador da parte lateral
4	0524593A	Conjunto de silenciador	Demperconstructie	Lyddæmpersamling Silencer assembly	Ljuddämpare	Conjunto do silenciador
5	0524524	Espuma de sellado	Afdichtingsschuim	Tætningsskum	Tätningsskum	Espuma selante
6	0524948A	Recipiente del filtro	Filterbeker	Filterdåse	Filterbehållare	Caixa do filtro
7	0293395	Tornillo	Schroef	Skrue	Skruv	Parafuso
8	0524523A	Filtro	Filter	Filter	Filter	Filtro
9	0524526A	Prefiltro	Voorfilter	Præ-filter	För-filter	Pré-filtro
10	0524949A	Tapa del filtro	Filterdeksel	Filterlæg	Filterlock	Tampa do filtro
11	-----	Conjunto de la carcasa inferior (consulte la lista separada)	Onderste behuizingsconstructie (zie aparte vermelding)	Underste hussamling (se særskilt liste)	Bottenkåpa (se separat lista)	Conjunto do alojamento inferior (ver a lista em separado)
12	858-634	Tornillo	Schroef	Skrue	Skruv	Parafuso
13	0524596	Anillo de escape	Uitlaatring	Udstødningsring	Utblåsningsring	Anel de escape
14	0524926	Conjunto de silenciador	Demperconstructie	Lyddæmpersamling	Ljuddämpare	Conjunto do silenciador
15	0524528A	Filtro	Filter	Filter	Filter	Filtro
16	0524594	Cinta de espuma	Schuimband	Skumtape	Skumtejp	Fita de espuma
	0277337	Manguera de aire (no se muestra)	Lucht slang (niet afgebeeld)	Luftslange (ikke vist)	Luftslang (ej på bild)	Tubo de ar (não ilustrado)
	0153165	Depósito de viscosidad (no se muestra)	Viscositeitsbeker (niet afgebeeld)	Viskositetskop (ikke vist)	Viskositetskopp (ej på bild)	Copo da viscosidade (não ilustrado)
	0275625	Desconexión rápida, hembra (no se muestra)	Snelontkoppelaar, vrouwelijk (niet afgebeeld)	Lynafbryder, hun (ikke vist)	Snabbkoppling med innergånga, (ej på bild)	Desconexão rápida, fêmea (não ilustrado)
	0524405A	Manguera de aire, conexión flexible (no se muestra)	Lucht slang, kort (niet afgebeeld)	Luftslange, whip (ikke vist)	Flexibel luftslang (ej på bild)	Tubo de ar, flexível (não ilustrado)
	0524041	Pistola pulverizadora, Maxum II (no se muestra)	Spuitpistool, Maxum II (niet afgebeeld)	Sprøjtetistol, Maxum II (ikke vist)	Sprutpistol, Maxum II (ej på bild)	Pistola de pulverização, Maxum II (não ilustrado)

GB TURBINE ASSEMBLY

D TURBINENANORDNUNG

F ENSEMBLE TURBINE

I ASSEMBLAGGIO DELLA TURBINA

RFB CONJUNTO DA TURBINA

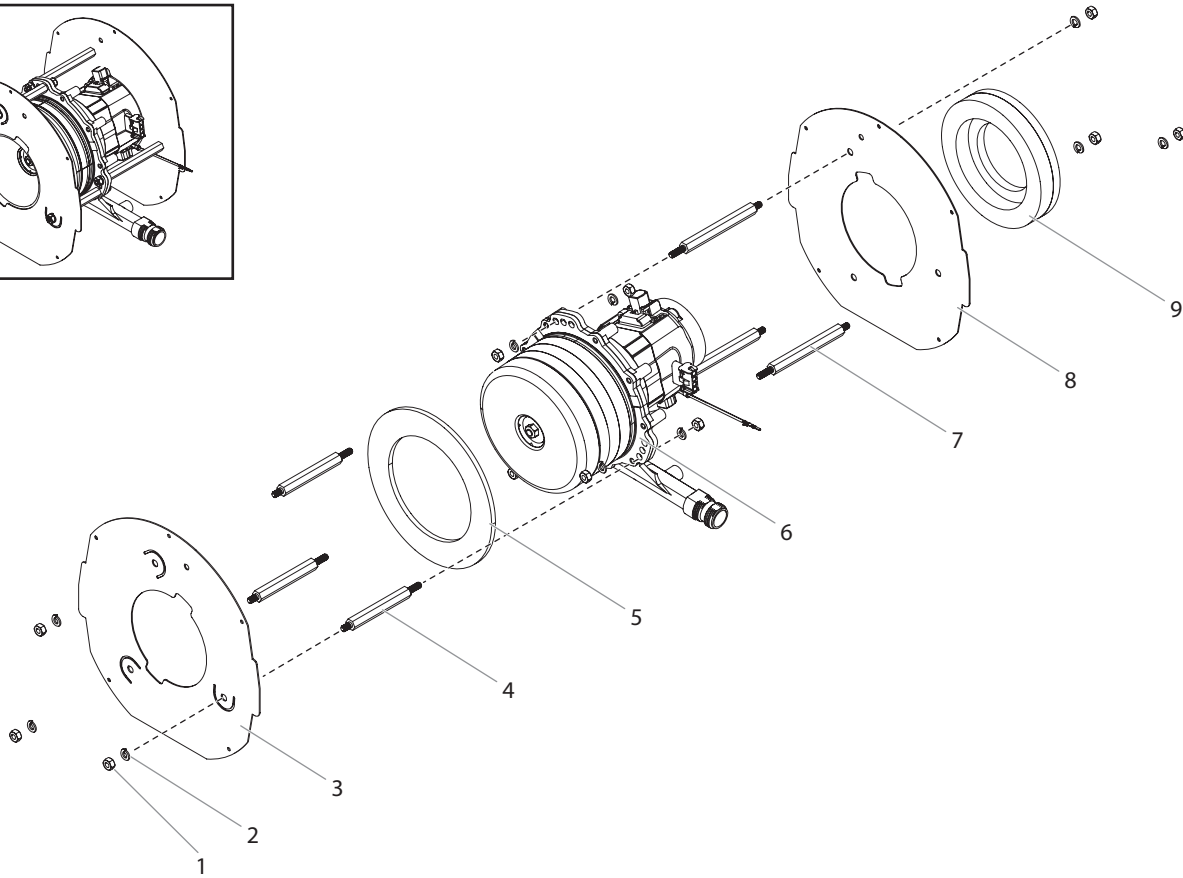
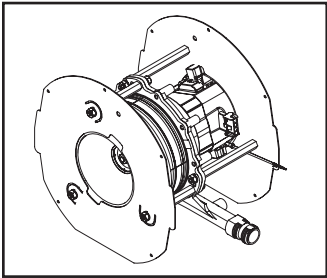

#	CS105	Description	Benennung	Désignation	Denominazione	Descrição
1	9810108	Nut	Mutter	Écrou	Dado	Porca
2	9821503	Lock washer	Unterlegscheibe	Rondelle Grower	Fermadado	Arruela de fixação
3	0524998	Can cover	Behälterabdeckung	Couvercle de carter	Coperchio della scatola del filtro	Tampa da lata
4	0524590	Spacer	Abstandshalter	Entretoise	Distanziatore	Espaçador
5	0277469	Foam disk	Schaumstoffscheibe	Disque en mousse	Disco in schiuma	Disco de espuma
6	0276133A	5-Stage turbine assembly, 220V-240V~	5-stufige Turbinenanordnung, 220V-240V~	Ensemble turbine de 5 étapes, 220V-240V~	Assemblaggio della turbina a 5 stadi, 220V-240V~	Conjunto da turbina de 5 estágios, 220V-240V~
7	0524591	Spacer	Abstandshalter	Entretoise	Distanziatore	Espaçador
8	0524971A	Can cover	Behälterabdeckung	Couvercle de carter	Coperchio della scatola del filtro	Tampa da lata
9	0524687	Motor shroud seal	Motor-Dichtleiste	Joint d'étanchéité de carénage de moteur	Guarnizione della copertura protettiva del motore	Vedação do envoltório do motor
	0276878	Motor brush kit	Motor-Bürstensatz	Trousse de brosse à moteur	Kit per le spazzole del motore	Kit de escova do motor

E CONJUNTO DE TURBINA  
 DK TURBINESAMLING  
 P CONJUNTO DA TURBINA

NL TURBINECONSTRUCTIE  
 S TURBINENHET

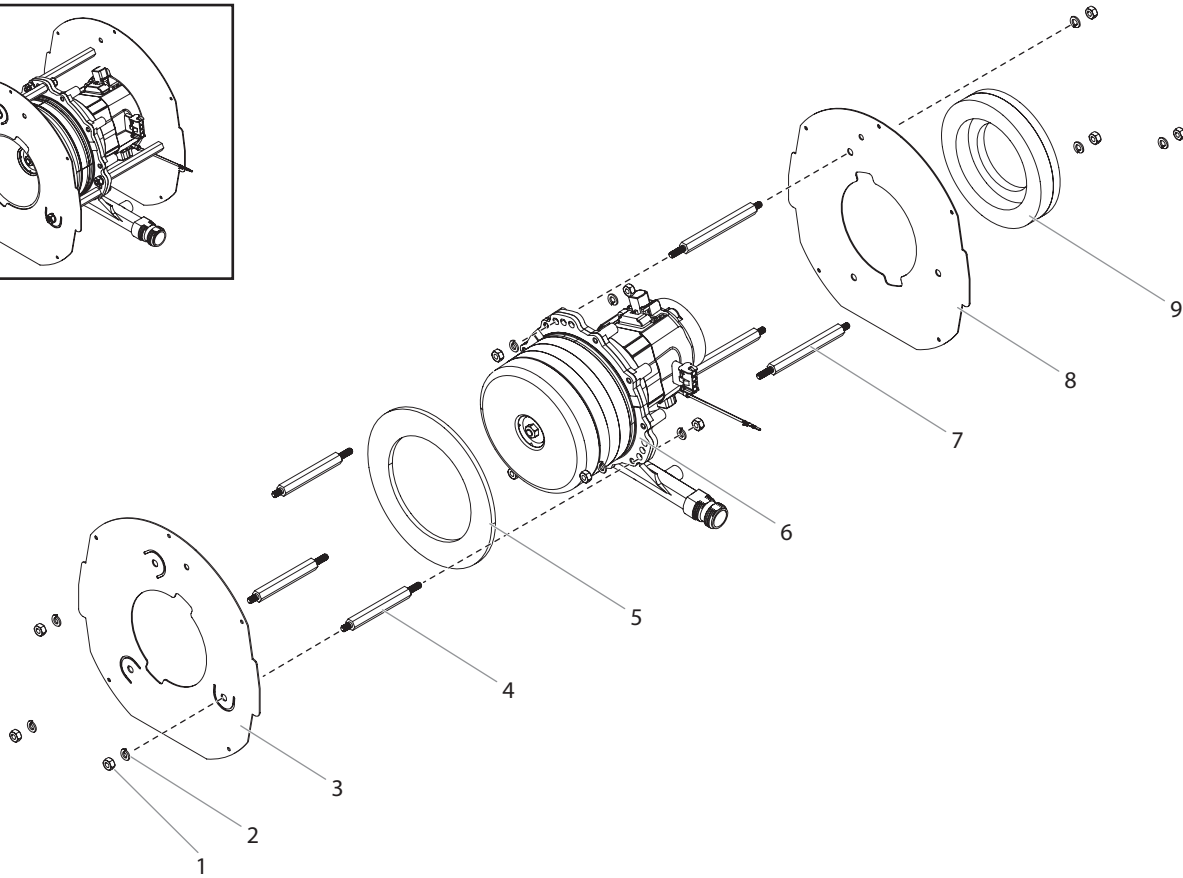
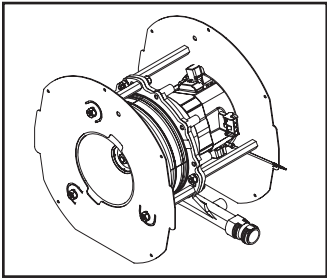



#	CS105	Denominación	Benaming	Betegnelse	Benämning	Descrição
1	9810108	Tuerca	Moer	Møtrik	Mutter	Porca
2	9821503	Arandela de seguridad	Sluitring	Sikringsskive	Låsbricka	Arruela de segurança
3	0524998	Tapa del recipiente	Bekerkap	Dåselåg	Behållarlock	Tampa da caixa
4	0524590	Separador	Afstandsring	Afstandsstykke	Distansbricka	Espaçador
5	0277469	Disco de espuma	Schuimschijf	Skumskive	Skumskiva	Disco de espuma
6	0276133A	Conjunto de turbina de 5 etapas, 220V-240V~	5-traps turbineconstructie, 220V-240V~	5-faset turbinesamling, 220V-240V~	5-stegs turbinenhet, 220V-240V~	Conjunto da turbina de 5 estágios, 220V-240V~
7	0524591	Separador	Afstandsring	Afstandsstykke	Distansbricka	Espaçador
8	0524971A	Tapa del recipiente	Bekerkap	Dåselåg	Behållarlock	Tampa da caixa
9	0524687	Junta de la carcasa del motor	Motorafdichting	Motoromslutning, tætning	Tätning till motorhöljet	Vedação da cobertura do motor
	0276878	Kit de escobillas del motor	Motorborstelkit	Motorbørstekit	Motorborste, sats	Kit de escovas do motor

GB UPPER HOUSING ASSEMBLY

F ENSEMBLE BOÎTIER SUPÉRIEUR

RFB CONJUNTO DO COMPARTIMENTO SUPERIOR

D OBERE GEHÄUSEANORDNUNG

I ASSEMBLAGGIO DEL VANO DI ALLOGGIAMENTO SUPERIORE

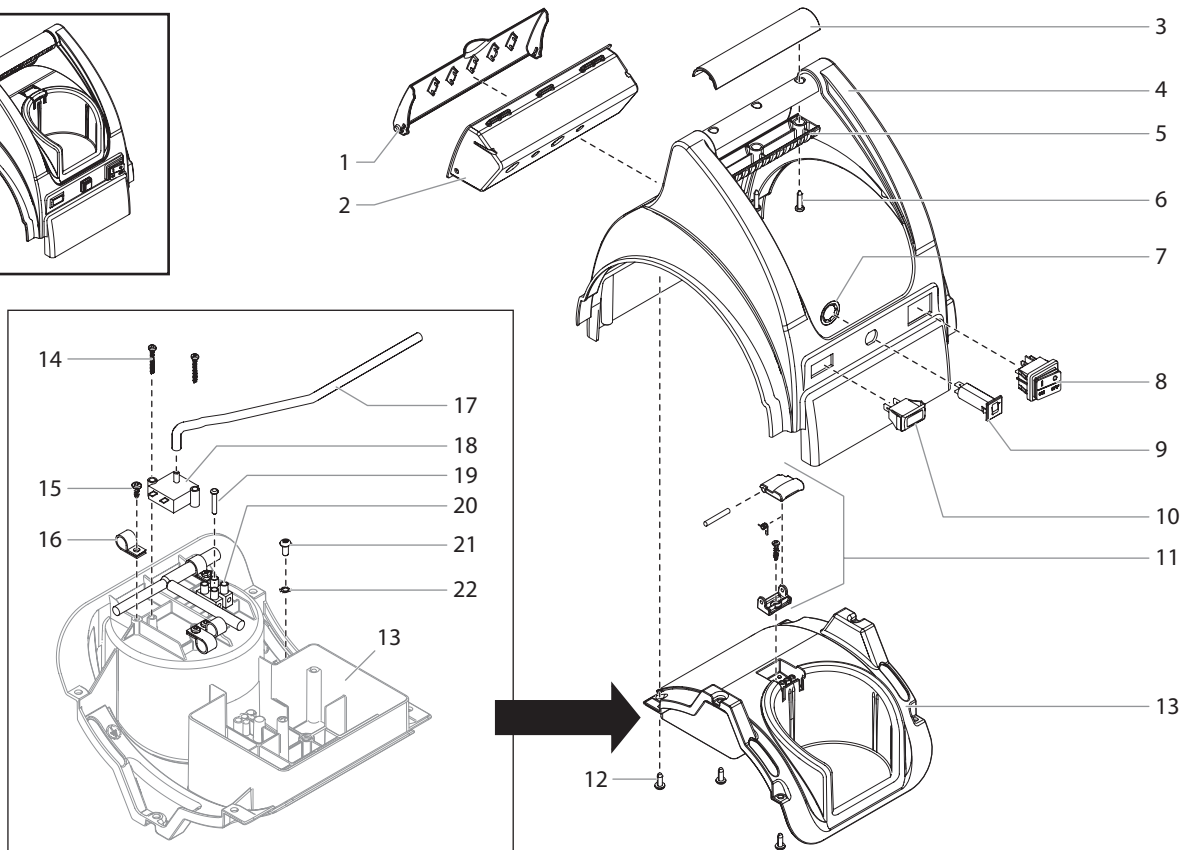
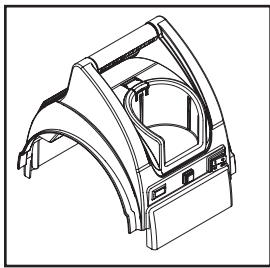

#	CS105	Description	Benennung	Désignation	Denominazione	Descrição
1	0524537	Tool box door	Zugang Werkzeugkasten	Porte de la boîte d'outils	Sportello del portautensili	Porta da caixa de ferramentas
2	0524538	Tool box	Werkzeugkasten	Boîte d'outils	Portautensili	Caixa de ferramentas
3	0524557	Top handle	Oberer Griff	Poignée supérieure	Maniglia superiore	Maçaneta superior
4	0524531A	Upper housing	Oberes Gehäuse	Boîtier supérieur	Vano di alloggiamento superiore	Compartimento superior
5	0524558	Lower handle	Unterer Griff	Poignée inférieure	Maniglia inferiore	Maçaneta inferior
6	9802266	Screw	Schraube	Vis	Vite	Parafuso
7	0524963	Lock washer	Unterlegscheibe	Rondelle Grower	Fermadado	Arruela de fixação
8	0524553	Switch	Schalter	Commutateur	Commutatore	Interruptor
9	0276877	Circuit breaker switch kit, 8A	Satz Trennschalter, 8A	Trousse de l'interrupteur du disjoncteur, 8 A	Kit per l'interruttore di circuito, 8 A	Kit do interruptor do disjuntor, 8 A
10	0276795	Warning light assembly	Anordnung für Warnleuchten	Ensemble témoin	Assemblaggio della spia di allarme	Conjunto de luz de aviso
11	0524996	Electrical cover assembly	Stromabdeckung	Ensemble couvercle électrique	Assemblaggio del coperchio elettrico	Conjunto da tampa elétrica
12	0143777	Screw	Schraube	Vis	Vite	Parafuso
13	0524536	Cup holder	Becherhalter	Porte-gobelet	Reggicoppa	Suporte do copo
14	9805386	Screw	Schraube	Vis	Vite	Parafuso
15	9802265	Screw	Schraube	Vis	Vite	Parafuso
16	0524566	Cable clamp	Kabelschelle	Collier de câble	Morsetto del cavo	Braçadeira de cabo
17	0277475	Tube	Rohr	Tuyau	Tubo	Tubo
18	0277472	Air flow switch	Schalter Luftdurchsatz	Interrupteur de débit d'air	Commutatore del flusso d'aria	Interruptor de fluxo de ar
19	9802905	Screw	Schraube	Vis	Vite	Parafuso
20	0524625	Wire assembly	Kabelsatz	Ensemble câbles	Assemblaggio del cavo	Conjunto do fio
21	9805287	Ground screw	Erdungsschraube	Vis de borne de terre	Vite di messa a terra	Parafuso de conexão à terra
22	9822106	Lock washer	Unterlegscheibe	Rondelle Grower	Fermadado	Arruela de fixação

E CONJUNTO DE LA CARCASA SUPERIOR  
 DK ØVERSTE HUSSAMLING  
 P CONJUNTO DO ALOJAMENTO SUPERIOR

NL BOVENSTE BEHUIZINGSCONSTRUCTIE  
 S TOPPKÅPA, KOMPLETT

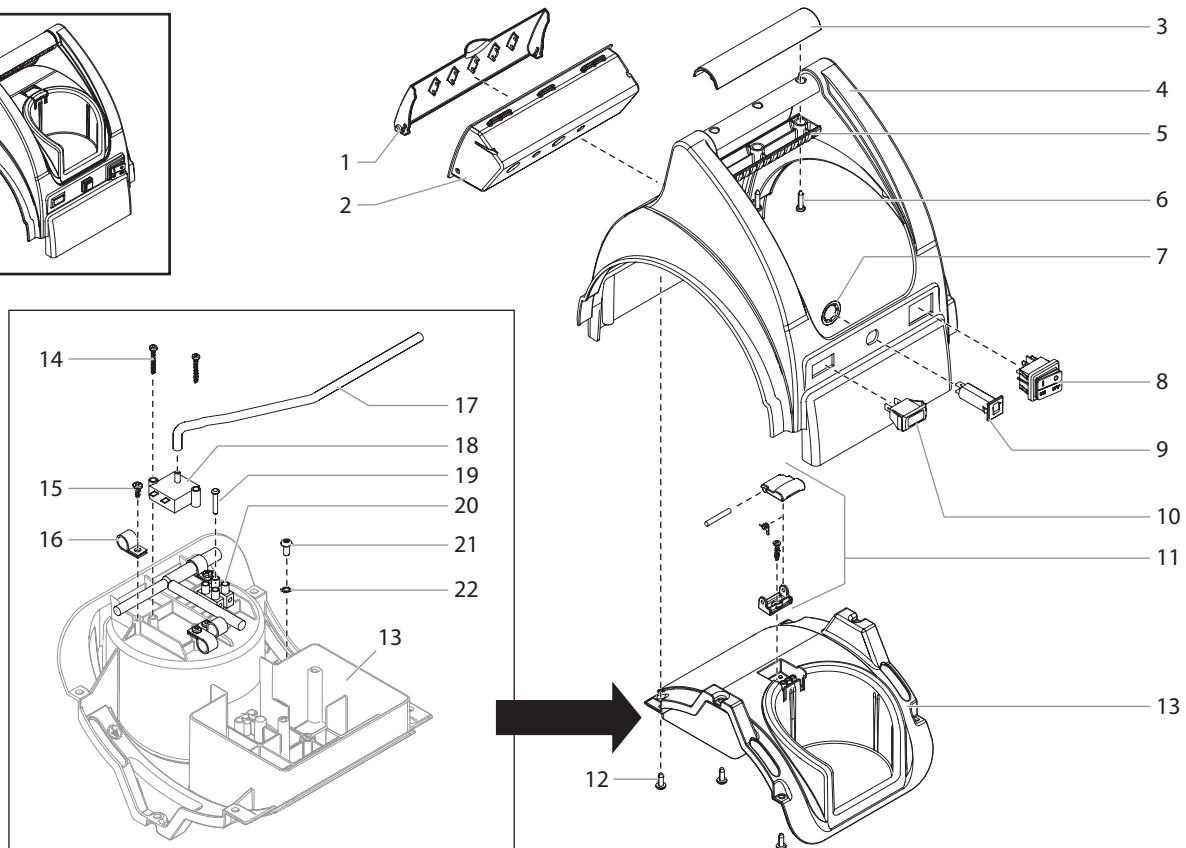
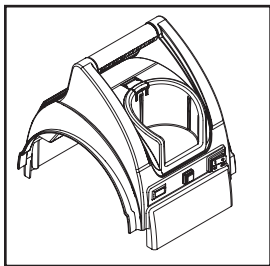

#	CS105	Denominación	Benaming	Betegnelse	Benämning	Descrição
1	0524537	Puerta de la caja de herramientas	Deur van het gereedschaps-compartiment	Værktøjskasse, dør	Lucka till verktygslåda	Porta da caixa de ferramentas
2	0524538	Caja de herramientas	Gereedschaps-compartiment	Værktøjskasse	Verktygslåda	Caixa de ferramentas
3	0524557	Manilla superior	Bovenste handvat	Øverste håndtag	Övre handtag	Manípulo superior
4	0524531A	Carcasa superior	Bovenste behuizing	Øverste hus	Toppkåpa	Alojamento superior
5	0524558	Manilla inferior	Onderste hendel	Underste håndtag	Nedre handtag	Manípulo inferior
6	9802266	Tornillo	Schroef	Skrue	Skruv	Parafuso
7	0524963	Arandela de seguridad	Sluitring	Sikringskive	Låsbricka	Arruela de segurança
8	0524553	Interruptor	Schakelaar	Afbryder	Strömbrytare	Interruptor
9	0276877	Kit del conmutador del interruptor automático, 8 A	Schakelaar installatieautomaat, 8A	Sikringskit, 8A	Kretsbytaresats, 8 A	Kit do interruptor do disjuntor, 8A
10	0276795	Conjunto de luz de advertencia	Waarschuwinglampconstructie	Advarselslys, samling	Varningslampa, komplett	Conjunto da luz de aviso
11	0524996	Conjunto de la cubierta eléctrica	Elektrische afdekplaat	El-samling	Eltäckning	Conjunto da tampa do circuito elétrico
12	0143777	Tornillo	Schroef	Skrue	Skruv	Parafuso
13	0524536	Soporte del depósito	Bekerhouder	Kopholder	Kopphållare	Suporte do copo
14	9805386	Tornillo	Schroef	Skrue	Skruv	Parafuso
15	9802265	Tornillo	Schroef	Skrue	Skruv	Parafuso
16	0524566	Abrazadera de cable	Kabelklem	Kabelklemme	Kabelklämma	Grampo do cabo
17	0277475	Tubo	Buis	Rør	Rör	Tubo
18	0277472	Interruptor del flujo de aire	Luchtstroomschakelaar	Luftstrømningsafbryder	Luftflödeskontakt	Interruptor do fluxo de ar
19	9802905	Tornillo	Schroef	Skrue	Skruv	Parafuso
20	0524625	Conjunto de cables	Bedrading	Ledningssamling	Kablage	Conjunto dos fios
21	9805287	Tornillo de conexión a tierra	Grondschroef	Jordingsskrue	Jordskruv	Parafuso de ligação à terra
22	9822106	Arandela de seguridad	Sluitring	Sikringskive	Låsbricka	Arruela de segurança

GB LOWER HOUSING ASSEMBLY

F ENSEMBLE BOÎTIER INFÉRIEUR

RFB CONJUNTO DO COMPARTIMENTO INFERIOR

D UNTERE GEHÄUSEANORDNUNG

I ASSEMBLAGGIO DEL VANO DI ALLOGGIAMENTO INFERIORE

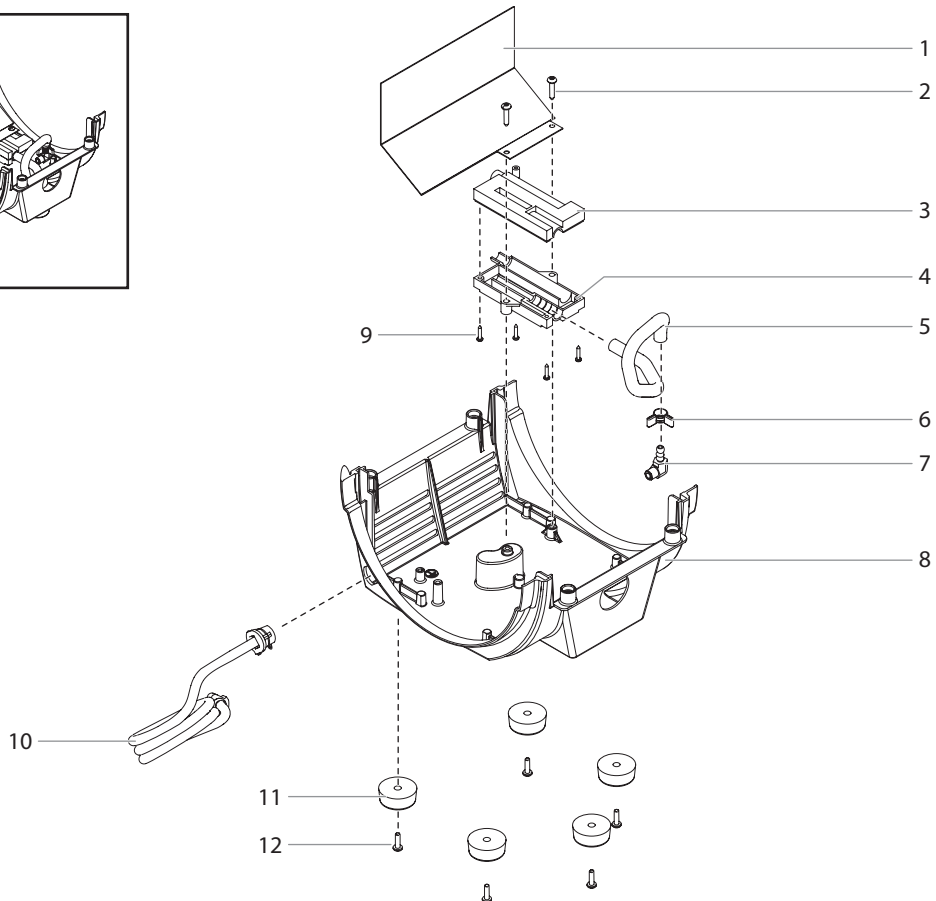
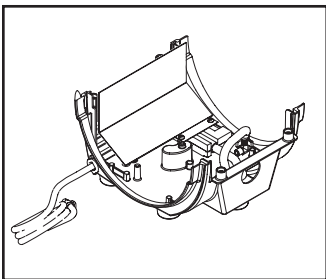

#	CS105	Description	Benennung	Désignation	Denominazione	Descrição
1	0277278	Water guard	Wasserschutz	Protecteur d'eau	Protezione dell'acqua	Protetor de água
2	9805387	Screw	Schraube	Vis	Vite	Parafuso
3	0277443	Bleeder box cover	Abdeckung Entlüfter	Couvercle de boîte de purge	Coperchio della cassetta di spurgo	Tampa da caixa de sangria
4	0277442	Bleeder box base	Sockel Entlüfter	Base de boîte de purge	Base della cassetta di spurgo	Base da caixa de sangria
5	9881911	Exhaust hose	Abgasschlauch	Tuyau d'évacuation	Flessibile di scarico	Mangueira de exaustão
6	0276512	Hose clamp	Schlauchselle	Collier de serrage pour tuyaux flexibles	Morsetto del flessibile	Braçadeira da mangueira
7	0276511	Exhaust hose fitting	Armaturo Abgasschlauch	Raccord du tuyau d'évacuation	Raccordo del flessibile di scarico	Encaixe da mangueira de exaustão
8	0524532A	Lower housing	Unteres Gehäuse	Boîtier inférieur	Vano di alloggiamento inferiore	Compartimento inferior
9	9802213	Screw	Schraube	Vis	Vite	Parafuso
10	-----	Cord / strain relief	Schnur / Zugentlastung	Cordon / serre-câble	Cavo/Serracavo	Cabo/dispositivo de alívio de tensão
11	0090628	Foot pad	Fuß-Auflage	Coussin charnu	Poggiapiedi	Apoio de pé
12	9803104	Screw	Schraube	Vis	Vite	Parafuso

CEE 7/7

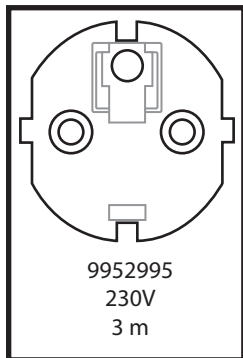

AS-3112

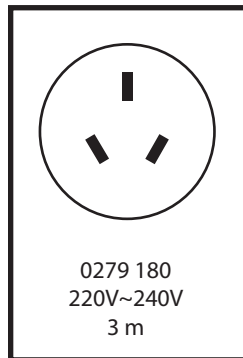

E CONJUNTO DE LA CARCASA INFERIOR  
 DK UNDERSTE HUSSAMLING  
 P CONJUNTO DO ALOJAMENTO INFERIOR

NL ONDERSTE BEHUIZINGSCONSTRUCTIE  
 S BOTTENKÅPA, KOMPLETT

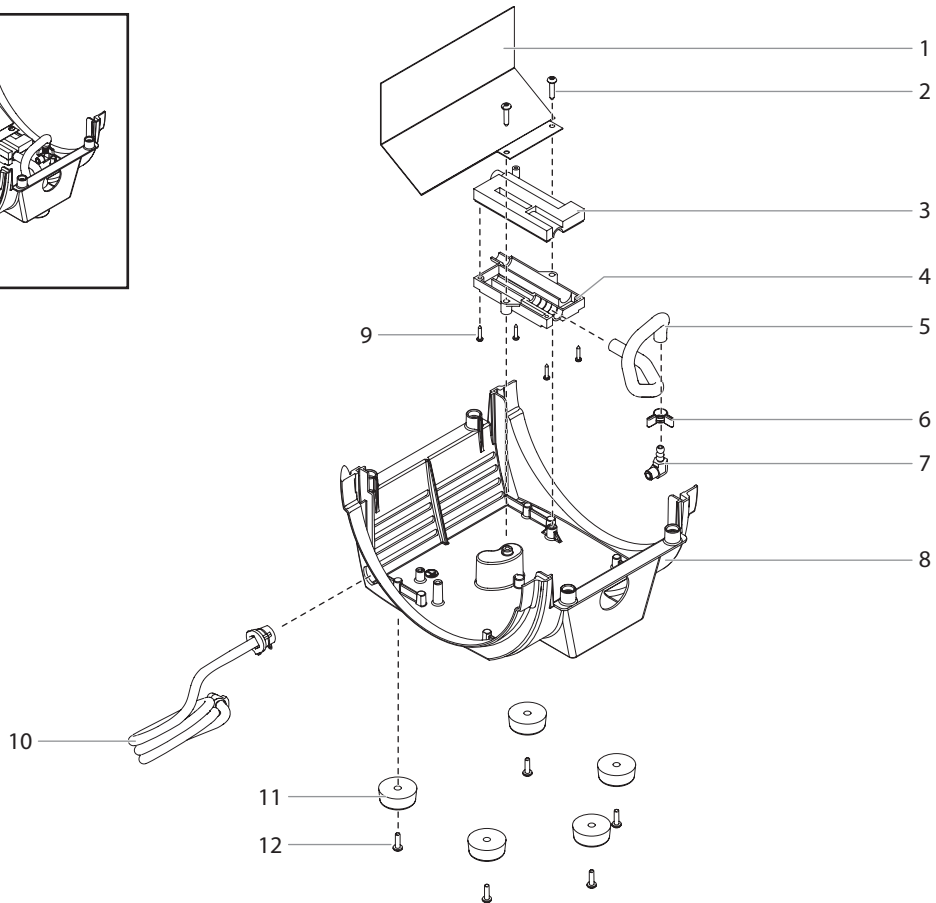
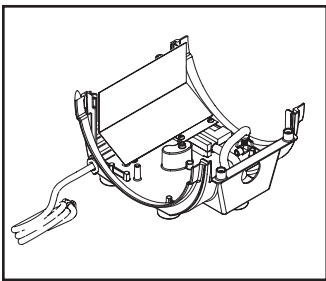



#	CS105	Denominación	Benaming	Betegnelse	Benämning	Descrição
1	0277278	Protector de agua	Waterbeschermer	Vandbeskytter	Vattenskyddare	Protetor de água
2	9805387	Tornillo	Schroef	Skrue	Skruv	Parafuso
3	0277443	Tapa de la caja del purgador	Deksel ontluuchtingsdoos	Udluftningsdåse, låg	Luftningslåda, lock	Tampa da caixa de drenagem
4	0277442	Base de la caja del purgador	Ontluuchtingsdoos basis	Udluftningsdåse, bundplade	Luftningslåda, bottendel	Base da caixa de drenagem
5	9881911	Manguera de escape	Uitlaatslang	Udluftningsslange	Utblåsningsslang	Tubo de escape
6	0276512	Abrazadera de la manguera	Slangklem	Slangeklemme	Slangklämma	Grampo do tubo
7	0276511	Acople de la manguera de escape	Fitting uitlaatpijp	Udluftningsfitting	Utblåsningsslangsdon	Conexão do tubo de escape
8	0524532A	Carcasa inferior	Onderste behuizing	Underste hus	Bottenkåpa	Alojamento inferior
9	9802213	Tornillo	Schroef	Skrue	Skruv	Parafuso
10	-----	Cable / protección contra tirones	Koord/spanningsopheffer	Snor /trækafastning	Nätsladd / avlastning	Alívio de tensão / cabo
11	0090628	Almohadilla de la base	Voetpad	Foddæmper	Fot	Pé
12	9803104	Tornillo	Schroef	Skrue	Skruv	Parafuso

CEE 7/7

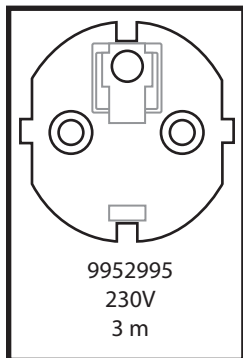

AS-3112

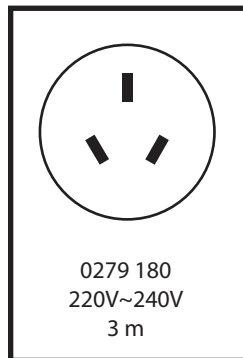

GB WIRING DIAGRAM

F DIAGRAMME DU CÂBLAGE

RFB DIAGRAMA DE CONEXÕES

D SCHALTPLAN

I SCHEMA DI CABLAGGIO

E DIAGRAMA DE CABLEADO

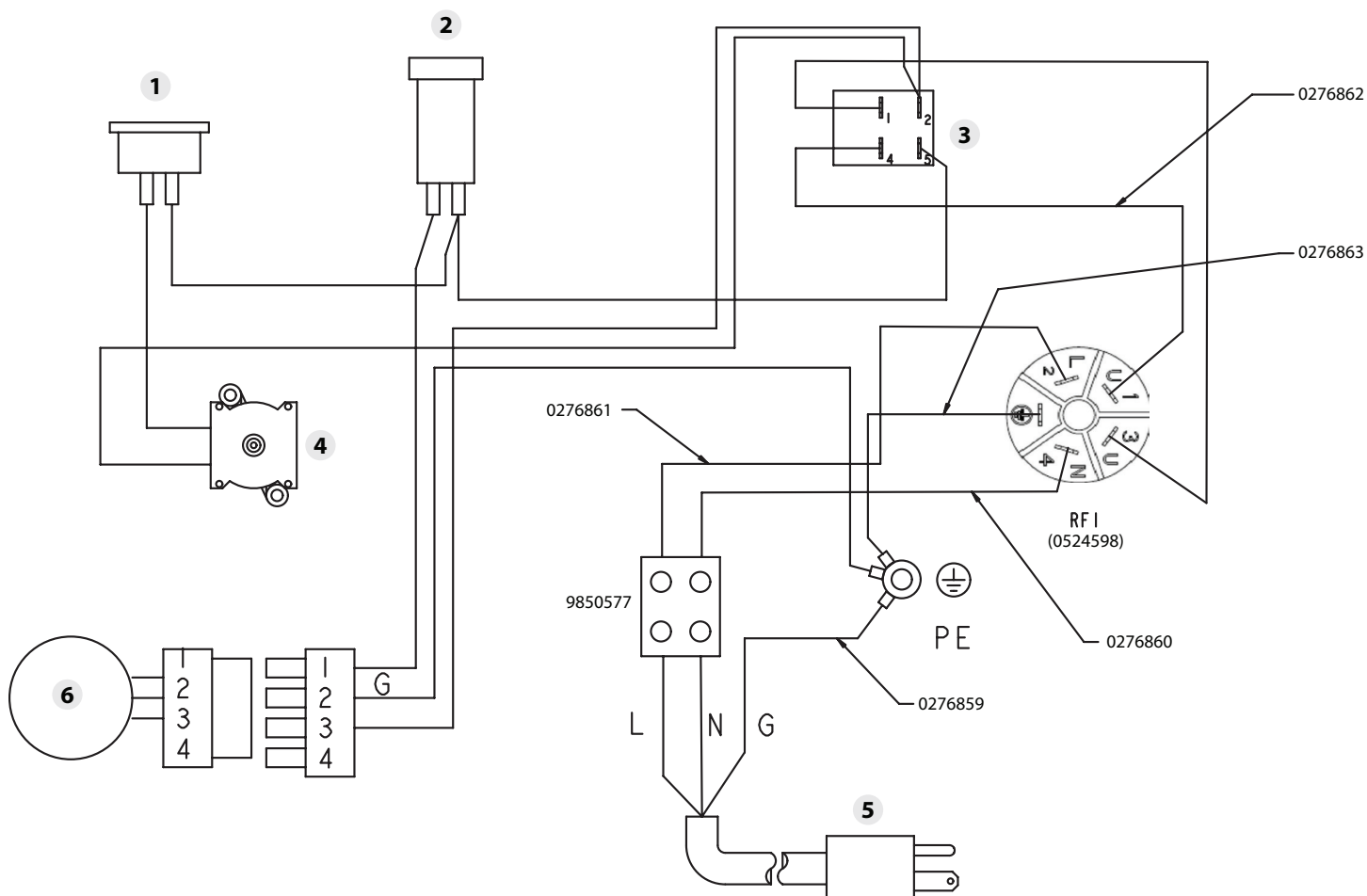

#	CS105	Description	Benennung	Désignation	Denominazione	Descrição
1	0276795	Warning light assembly	Anordnung für Warnleuchten	Ensemble témoin	Assemblaggio della spia di allarme	Conjunto de luz de aviso
2	0276877	Circuit breaker	Leistungsschalter	Disjoncteur	Interruttore di circuito	Disjuntor
3	0524553	ON/OFF switch	EIN/AUS-Schalter	Commutateur	Commutatore di accensione/spengimento	Chave de posição ON/OFF
4	0277472	Air flow switch	Schalter Luftdurchsatz	Interrupteur de débit d'air	Commutatore del flusso d'aria	Interruptor de fluxo de ar
5	-----	Power cord	Stromkabel	Cordon d'alimentation	Cavo di alimentazione	Cabo de energia
6	-----	Turbine	Turbine	Turbine	Turbina	Turbina

**NL** BEDRADINGSDIAGRAM  
**S** KOPPLINGSSHEMA

**DK** EL-DIAGRAM  
**P** ESQUEMA DE LIGAÇÕES

#	CS105	Denominación	Benaming	Betegnelse	Benämning	Descrição
1	0276795	Conjunto de luz de advertencia	Waarschuwingslampconstructie	Advarselslys, samling	Varningslampa	Conjunto da luz de aviso
2	0276877	Interruptor automático	Installatieautomaat	Sikring	Kretsbrytare	Disjuntor
3	0524553	Interruptor ON/OFF	AAN-/UIT-schakelaar	ON/OFF (TÆND/SLUK) afbryder	ON/OFF-brytare	Interruptor ON/OFF (Ligar/Desligar)
4	0277472	Interruptor del flujo de aire	Luchtstroomschakelaar	Luftstrømningsafbryder	Luftflödesbrytare	Interruptor do fluxo de ar
5	-----	Cable de alimentación	Netsnoer	Strømforsyningskabel	Nätsladd	Cabo de alimentação
6	-----	Turbina	Turbine	Turbine	Turbin	Turbina

- GB -

Note on disposal:

In observance of the European Directive 2002/96/EC on waste electrical and electronic equipment and implementation in accordance with national law, this product is not to be disposed of together with household waste material but must be recycled in an environmentally friendly way!

Titan or one of our dealers will take back your used Titan waste electrical or electronic equipment and will dispose of it for you in an environmentally friendly way. Please ask your local Titan service centre or dealer for details or contact us direct.



- D -

Entsorgungshinweis:

Gemäß der europäischen Richtlinie 2002/96/EG zur Entsorgung von Elektro-Altgeräten, und deren Umsetzung in nationales Recht, ist dieses Produkt nicht über den Hausmüll zu entsorgen, sondern muss der umweltgerechten Wiederverwertung zugeführt werden!

Ihr Titan-Altgerät wird von uns, bzw. unseren Handelsvertretungen zurückgenommen und für Sie umweltgerecht entsorgt. Wenden Sie sich in diesem Fall an einen unserer Service-Stützpunkte, bzw. Handelsvertretungen oder direkt an uns.



- F -

Consignes d'élimination:

Selon la directive européenne 2002/96/CE sur l'élimination des vieux appareils électriques et sa conversion en droit national, ce produit ne peut pas être jeté dans les ordures ménagères, mais est à amener à un point de recyclage en vue d'une élimination dans le respect de l'environnement!

Titan, resp. nos représentations commerciales reprennent votre vieil appareil Titan pour l'éliminer dans le respect de l'environnement. Adressez-vous donc directement à nos points de service resp. représentations commerciales ou directement à nous.



- I -

Indicazione per lo smaltimento:

Secondo la direttiva europea 2002/96/CE per lo smaltimento di vecchi apparecchi elettrici e la sua conversione nel diritto nazionale, questo prodotto non va smaltito attraverso i rifiuti domestici, bensì va smaltito portandolo al riutilizzo in conformità della tutela ambiente!

Il Vs. apparecchio vecchio Titan verrà preso indietro da noi risp. dalle nostre rappresentanze commerciali e smaltito per Voi in conformità della tutela ambiente. In questo caso rivolgetevi ad uno dei nostri punti di servizio per l'assistenza clienti, risp. ad una delle nostre rappresentanze commerciali oppure direttamente a noi.



- RFB -

Note on disposal:

Em observância à Diretiva Europeia 2002/96/EC sobre equipamentos elétricos e eletrônicos descartados e implementação conforme a legislação nacional, este produto não deve ser descartado junto ao lixo doméstico, devendo ser reciclado de forma ambiental!

A Titan ou um dos nossos revendedores receberá seu equipamento elétrico ou eletrônico Titan usado e o descartará de forma ambiental. Solicite detalhes ao seu centro de serviço local Titan ou entre em contato diretamente conosco.



- E -

Observación sobre la eliminación de residuos:

De acuerdo con la directriz europea 2002/96/CE referente a la eliminación de aparatos eléctricos usados y su puesta en la práctica en el derecho nacional, este producto no se deberá eliminar en la basura doméstica, ¡sino que se deberá llevar a una planta de reciclaje ecológico!

Su aparato usado de Titan nos lo puede entregar a nosotros o a una de nuestras agencias comerciales, del resto nos ocupamos nosotros, es decir, de la eliminación ecológica de los residuos. Diríjase en este caso a uno de nuestros centros de asistencia técnica o a una de nuestras agencias comerciales o bien directamente a nosotros.



- NL -

Aanwijzing voor afvalverwerking:

Conform de Europese Richtlijn 2002/96/EG voor afvalverwerking van oude elektrische apparatuur en diens uitvoer volgens nationaal recht, mag dit product niet in het huisval worden gedeponeerd, en dient het milieuvriendelijk te worden gerecycled!



Uw oude Titan-apparaat wordt door ons resp. onze handelsvertegenwoordigingen teruggenomen en op de betreffende inzamelpunten gedeponeerd. Wendt u zich in dit geval aan één van onze service-contactpunten, resp. handelsvertegenwoordigingen of direct aan ons.

- DK -

Henvisning vedrørende bortskafning:

I henhold til det europæiske direktiv 2002/96/EF vedrørende bortskafning af gamle elektriske apparater og direktivets optagelse i national lovgivning må dette produkt ikke bortskaffes sammen med husholdningsaffald. Af hensyn til miljøet skal det afleveres på et genbrugscenter.



Vi hhv. vore forhandlere tager imod Deres gamle Titan-apparat, hvorefter det bortskaffes på miljøvenlig måde. Henvend Dem i dette tilfælde til et af vores service-centre, vore forhandlere eller direkte til os.

- S -

Information om avfallshantering:

Enligt det europeiska direktivet 2002/96/EG om avfall som utgörs av eller innehåller elektriska eller elektroniska produkter och tillämpningen av detta inom nationell rättspraxis, skall denna produkt inte kastas i hushållssoporna, utan måste återvinnas på ett miljövänligt sätt!



Din färdig använda utrustning från Titan återtas av oss eller våra agenturer och avfallshanteringens sköts sedan på ett miljövänligt sätt. Vänd dig till något av våra serviceställen, agenturer eller direkt till oss.

- P -

Observação sobre a inutilização/eliminação:

Em observância à Directiva Europeia 2002/96/EC sobre inutilização/eliminação de equipamentos electrónicos e eléctricos e respectiva implementação em conformidade com a lei nacional, este produto não deve ser eliminado juntamente com lixo doméstico, devendo ser reciclado de modo ecológico!



A Titan ou um dos seus revendedores irão proceder à recolha do seu equipamento eléctrico ou electrónico Titan para o eliminar por si, de forma ecológica. Contacte o centro de assistência ou revendedor Titan local ou contacte-nos directamente.

## Titan Capspray 105

Serial # 1758100001 – 1758100200 & 1858100001 - 1858100100

- DE** **EU Konformitätserklärung (Originalkonformitätserklärung)**  
Wir erklären in alleiniger Verantwortung, dass das oben genannte Farbsprühsystem folgenden einschlägigen Bestimmungen und harmonisierten Normen entspricht:
- EN** **EU Declaration of conformity (Translation of the original declaration of conformity)**  
We hereby declare under our sole responsibility that the aforementioned paint spraying system is compliant with the following applicable provisions and harmonised standards:
- FR** **Déclaration de conformité UE (Traduction de la déclaration de conformité originale)**  
Par la présente, nous déclarons sous notre propre responsabilité que ce pistolet à peinture est conforme aux dispositions pertinentes et normes harmonisées applicables :
- NL** **EU-conformiteitsverklaring (Vertaling van de originele conformiteitsverklaring)**  
Wij verklaren hierbij dat het bovengenoemde verfspuitsysteem aan de volgende relevante voorschriften en geharmoniseerde normen voldoet:
- DA** **EU Overensstemmelseserklæring (Oversættelse af den originale overensstemmelseserklæring)**  
Vi erklærer herved på eget ansvar, at ovennævnte sprøjtemalesystem er i overensstemmelse med følgende relevante bestemmelser og harmoniserede standarder:
- SV** **EU Konformitetsförklaring (Översättning av konformitetsförklaringen)**  
På eget ansvar förklarar vi härmed att ovannämnda sprutmålningssystem uppfyller följande tillämpliga bestämmelser och harmoniserande normer:
- ES** **Declaración UE de conformidad (Traducción de la declaración de conformidad original)**  
Declaramos bajo nuestra exclusiva responsabilidad que el sistema de pulverización de pintura mencionado arriba cumple con las siguientes disposiciones pertinentes y normas armonizadas:
- PT** **Declaração de Conformidade UE (Tradução da Declaração de Conformidade original)**  
Declaramos pela presente, sob nossa exclusiva responsabilidade, que o supramencionado sistema de pulverização de tinta satisfaz os seguintes requisitos pertinentes e normas harmonizadas:
- IT** **Dichiarazione di conformità UE (Traduzione della dichiarazione di conformità originale)**  
Dichiariamo sotto la nostra responsabilità che il suddetto sistema di verniciatura a spruzzo è conforme alle seguenti disposizioni vigenti e normative armonizzate:
- FI** **EU-vaatimustenmukaisuusvakuutus (Käännös alkuperäisestä vaatimustenmukaisuusvakuutuksesta)**  
Vakuutamme yksin vastuullisina, että yllä mainittu maaliruiskujärjestelmä on seuraavien asiaankuuluvien säännösten ja yhdenmukaistettujen standardien mukainen:
- CS** **EU prohlášení o shodě (Překlad originálu prohlášení o shodě)**  
Prohlašujeme s výlučnou zodpovědností, že shora jmenovaný nástřikový systém barvy odpovídá následujícím příslušným ustanovením a harmonizovaným normám:
- SK** **Vyhlasenie o zhode EÚ (Preklad originálu vyhlásenia o zhode)**  
Na svoju výhradnú zodpovednosť vyhlasujeme, že hore uvedený systém na striekanie farieb zodpovedá nasledovným predmetným ustanoveniam a harmonizovaným normám:

2006/42/EC, 2014/30/EU, 2011/65/EU, 2012/19/EU

EN ISO 12100:2010, EN 1953:2013, EN 60204-1:2006,  
EN 61000-3-2:2014, EN 61000-3-3:2013,  
EN 61000-6-1:2007, EN 61000-6-3:2007+A1:2011

Markdorf, 24.08.2017  
Date

  
.....  
ppa. T. Jeltsch  
Chief Technology Officer  
Decorative Finishing

  
.....  
i. V. J. Ulbrich  
Vice President Engineering  
Responsible Person for Documents

J. Wagner GmbH Otto – Lilienthal - Straße 18 88677 Markdorf Germany

MAT-NO.: 2389638 / DOC-NO.: 11206112

## Titan Capspray 105

Serial # 1758100001 – 1758100200 & 1858100001 - 1858100100

- HU** **EU megfeleléségi nyilatkozat** (Az eredeti megfeleléségi nyilatkozat fordítása)  
Ezennel saját felelősségünk teljes tudatában nyilatkozunk arról, hogy a fenti részen megnevezett festékszóró rendszer megfelel a következő releváns előírások és harmonizált szabványok követelményeinek:
- PL** **Deklaracja zgodności UE** (Tłumaczenie oryginalnej deklaracji zgodności)  
Oświadczamy niniejszym na własną odpowiedzialność, iż wyżej wymieniony system do malowania natryskowego spełnia wymagania poniższych stosownych przepisów oraz norm zharmonizowanych:
- EL** **ΕΕ δήλωση συμμόρφωσης** (Μετάφραση από την πρωτότυπη δήλωση συμμόρφωσης)  
Δηλώνουμε με αποκλειστική ευθύνη ότι το παραπάνω αναφερόμενο σύστημα ψεκασμού χρώματος συμμορφώνεται με τις παρακάτω ισχύουσες διατάξεις και τα εναρμονισμένα πρότυπα:
- BG** **ЕС Декларация за съответствие** (Превод на оригиналната декларация за съответствие)  
Ние декларираме на своя отговорност, че горе посочената система за боядисване с пръскане съответства на следните разпоредби и хармонизирани стандарти:
- ET** **EL vastavusdeklaratsioon** (Vastavusdeklaratsiooni originaali tõlge)  
Kinnitame enda ainuiskulisel vastutusel, et eelpool nimetatud värvipriits vastab järgmistele asjakohastele määrustele ja harmoniseeritud standarditele:
- HR** **EU izjava o skladnosti** (Prijevod originalne izjave o skladnosti)  
Izjavljujemo na vlastitu odgovornost da gore spomenuti sustav raspršivanja boja odgovara sljedećim relevantnim odredbama i usklađenim normama:
- LV** **ES atbilstības deklarācija** (Oriģinālās atbilstības deklarācijas tulkojums)  
Mēs paziņojam, ka uzņemamies visu atbildību par to, ka iepriekš minētā krāsu izsmidzināšanas sistēma atbilst šādiem piemērojamiem noteikumiem un saskaņotiem standartiem:
- LT** **ES atitikties deklaracija** (Atitikties deklaracijos originalo vertimas)  
Mes su savo išskirtine atsakomybe pareiškiame, kad pirmiau paminėta dažų purškimo sistema, su kuria susijusi ši deklaracija, atitinka toliau išvardytas direktyvas ir harmonizuotas normas:
- RO** **Declarație de conformitate UE** (Traducerea certificatului de conformitate original)  
Declarăm pe propria răspundere că sistemul de pulverizare a vopselei denumit mai sus corespunde următoarelor reglementări relevante și norme armonizate:
- SL** **Izjava EU o skladnosti** (Prevod originalne izjave o skladnosti)  
Z izključno odgovornostjo izjavljamo, da zgoraj navedeni sistem za pršenje barve izpolnjuje zahteve naslednjih zadevnih določil in harmoniziranih standardov:
- NO** **EU samsvarserklæring** (Oversettelse av den originale samsvarserklæringen)  
Vi erklærer hermed at ovennevnte spraymalingsssystem oppfyller gjeldende forskrifter og harmoniserte standarder:
- TR** **AB Uygunluk Beyanı** (Orişinal uygun beyanınin çevirisi)  
Yukarıda adı geçen boya püskürtme sisteminin aşağıdaki temel düzenlemelere ve uyumlaştırılmış standartlara uygun olduğunu tamamen kendi sorumluluğumuzda beyan ederiz.

2006/42/EC, 2014/30/EU, 2011/65/EU, 2012/19/EU

EN ISO 12100:2010, EN 1953:2013, EN 60204-1:2006,  
EN 61000-3-2:2014, EN 61000-3-3:2013,  
EN 61000-6-1:2007, EN 61000-6-3:2007+A1:2011

Markdorf, 24.08.2017  
Date

  
.....  
ppa. T. Jeltsch  
Chief Technology Officer  
Decorative Finishing

  
.....  
i.V. J. Ulbrich  
Vice President Engineering  
Responsible Person for Documents

J. Wagner GmbH Otto – Lilienthal - Straße 18 88677 Markdorf Germany

MAT-NO.: 2389638 / DOC-NO.: 11206112



**CS 105™**

**UNITED STATES SALES & SERVICE**

**WEB:** [www.titantool.com](http://www.titantool.com)

**PHONE:** 1-800-526-5362

1770 Fernbrook Lane

Minneapolis, MN 55447

**INTERNATIONAL**

**WEB:** [www.titantool-international.com](http://www.titantool-international.com)